

Version 10 Edition 0
28 février 2017

IBM Campaign - Guide d'installation

IBM

Important

Avant d'utiliser le présent document et le produit associé, prenez connaissance des informations figurant à la section «Remarques», à la page 129.

LE PRESENT DOCUMENT EST LIVRE EN L'ETAT SANS AUCUNE GARANTIE EXPLICITE OU IMPLICITE. IBM DECLINE NOTAMMENT TOUTE RESPONSABILITE RELATIVE A CES INFORMATIONS EN CAS DE CONTREFACON AINSI QU'EN CAS DE DEFAUT D'APTITUDE A L'EXECUTION D'UN TRAVAIL DONNE.

Ce document est mis à jour périodiquement. Chaque nouvelle édition inclut les mises à jour. Les informations qui y sont fournies sont susceptibles d'être modifiées avant que les produits décrits ne deviennent eux-mêmes disponibles. En outre, il peut contenir des informations ou des références concernant certains produits, logiciels ou services non annoncés dans ce pays. Cela ne signifie cependant pas qu'ils y seront annoncés.

Pour plus de détails, pour toute demande d'ordre technique, ou pour obtenir des exemplaires de documents IBM, référez-vous aux documents d'annonce disponibles dans votre pays, ou adressez-vous à votre partenaire commercial.

Vous pouvez également consulter les serveurs Internet suivants :

- <http://www.fr.ibm.com> (serveur IBM en France)
- <http://www.ibm.com/ca/fr> (serveur IBM au Canada)
- <http://www.ibm.com> (serveur IBM aux Etats-Unis)

*Compagnie IBM France
Direction Qualité
17, avenue de l'Europe
92275 Bois-Colombes Cedex*

© Copyright IBM France 2017. Tous droits réservés.

Cette édition s'applique à la version 10.0.0 d'IBM Campaign, ainsi qu'à toutes les éditions et modifications ultérieures jusqu'à mention contraire dans les nouvelles éditions.

© **Copyright IBM Corporation 1998, 2017.**

Table des matières

Avis aux lecteurs canadiens v

Chapitre 1. Présentation de l'installation 1

| | |
|--|---|
| Organigramme d'installation | 1 |
| Fonctionnement des programmes d'installation | 3 |
| Modes d'installation | 4 |
| Intégration de Campaign à eMessage | 4 |

Chapitre 2. Planification de l'installation de Campaign 7

| | |
|---|----|
| Conditions préalables | 7 |
| IBM SPSS Modeler Advantage Enterprise Marketing Management Edition remplace PredictiveInsight | 9 |
| Feuille de travail d'installation de Campaign | 9 |
| Ordre d'installation des produits IBM Marketing Software | 12 |
| Planification de la configuration du basculement de Campaign | 13 |

Chapitre 3. Préparation des sources de données pour Campaign 15

| | |
|---|----|
| Création d'une base de données ou d'un schéma pour les tables système Campaign | 15 |
| Création de connexions natives ou ODBC | 16 |
| Configuration du serveur d'applications Web pour votre pilote JDBC | 17 |
| Création de connexions JDBC dans le serveur d'applications Web | 18 |
| Informations relatives à la création de connexions JDBC | 19 |
| Préparation de sources de données utilisateur DB2 on z/OS pour Campaign | 20 |
| Préparation de sources de données Vertica pour Campaign | 21 |
| Préparation des sources de données utilisateur Amazon Redshift pour Campaign | 22 |
| Préparation des sources de données Apache Hadoop Hive pour Campaign | 23 |
| Exigences et limitations pour les sources de données Hadoop avec Hive | 24 |
| Présentation de l'intégration de Hadoop à Campaign | 25 |
| A. Installez un pilote ODBC pour Hive | 27 |
| B. Configurez le pilote ODBC Hive | 29 |
| C. Mappez les tables HBase existantes à Hive | 33 |
| D. Importez et configurez le modèle de source de données BigDataODBC HiveTemplate dans Campaign | 34 |
| E. Configurez SSH sur le serveur de programme d'écoute | 36 |
| F. Mappez les sources de données Hive dans Campaign | 37 |

Chapitre 4. Installation de Campaign 39

| | |
|---|----|
| Installation de Campaign avec le mode d'interface graphique GUI | 40 |
| Création d'un fichier EAR après l'exécution du programme d'installation | 45 |
| Installation de Campaign à l'aide du mode console | 46 |
| Installation de Campaign silencieusement | 47 |
| Exemples de fichiers de réponses | 48 |

Chapitre 5. Configuration de Campaign avant le déploiement. 51

| | |
|---|----|
| Création et remplissage manuels des tables système Campaign | 51 |
| Création et remplissage manuels des tables système eMessage | 52 |
| Enregistrement manuel de Campaign | 53 |
| Enregistrement manuel d'eMessage | 54 |
| Définition des variables de source de données dans le script de démarrage de Campaign (UNIX uniquement) | 55 |
| Variables d'environnement de base de données et de bibliothèque | 55 |

Chapitre 6. Déploiement de l'application Web Campaign 59

| | |
|--|----|
| Définition du délai d'attente de session de l'application Web | 59 |
| Déploiement de Campaign sur WebSphere Application Server | 59 |
| Déploiement de Campaign sur WAS à partir d'un fichier WAR | 60 |
| Déploiement de Campaign sur WAS à partir d'un fichier EAR | 61 |
| Déploiement d'Campaign sur WebLogic | 62 |
| Configuration de WebLogic pour l'affichage des rapports (UNIX) | 63 |
| Démarrage du serveur Campaign | 64 |
| Démarrage manuel du programme d'écoute Campaign | 64 |
| Installation du programme d'écoute de Campaign en tant que service Windows | 65 |

Chapitre 7. Configuration après le déploiement 67

| | |
|---|----|
| Comment vérifier que le programme d'écoute de Campaign est en cours de fonctionnement | 67 |
| Configuration de l'utilisateur système Campaign | 67 |
| Ajout de propriétés de source de données sur la page Configuration | 68 |
| Importation de modèles de source de données | 69 |
| Duplication d'un modèle de source de données | 69 |
| Propriétés de configuration de Campaign | 70 |
| Mappage de tables utilisateur dans Campaign | 71 |
| Vérification de l'installation de Campaign | 71 |

| | |
|--|----|
| Définition des propriétés de l'intégration aux produits IBM Marketing Software | 72 |
| Configuration supplémentaire pour une sécurité étendue. | 72 |
| Désactivation de l'indicateur X-Powered-By. | 72 |
| Configuration d'un chemin d'accès aux cookies restrictif | 73 |

Chapitre 8. Configuration de plusieurs partitions pour Campaign 75

| | |
|---|----|
| Fonctionnement de plusieurs partitions | 75 |
| Configuration de plusieurs partitions. | 76 |
| Superutilisateur de partition. | 77 |
| Configuration des propriétés de source de données pour les partitions | 78 |
| Configuration des utilisateurs système pour Campaign | 79 |
| Utilisation d'IBM Cognos Reports pour plusieurs partitions | 80 |
| Affectation de rôles, de droits et de groupes pour les partitions | 80 |

Chapitre 9. Configuration de plusieurs partitions dans eMessage 81

| | |
|---|----|
| Partitions pour eMessage : Présentation | 81 |
| Organigramme de la configuration de plusieurs partitions dans eMessage. | 82 |
| Création d'une nouvelle partition pour eMessage. | 83 |
| Préparation des tables système eMessage pour la partition | 84 |
| Création et remplissage manuels des tables système eMessage | 85 |
| Configuration d'un utilisateur système pour accéder à IBM Marketing Software Hosted Services. | 86 |
| Activation d'eMessage dans Campaign pour la nouvelle partition | 87 |
| Spécification de l'emplacement du RLU (Recipient List Uploader) pour eMessage | 88 |
| Redémarrage des composants système après la configuration de eMessage | 88 |
| Test d'une configuration et de la connexion d'une partition eMessage | 89 |

Chapitre 10. Utilitaires de Marketing Platform 91

| | |
|---|-----|
| alertConfigTool | 93 |
| Utilitaire configTool | 93 |
| datafilteringScriptTool | 98 |
| encryptPasswords | 99 |
| partitionTool | 100 |
| populateDb | 102 |
| restoreAccess | 103 |
| scheduler_console_client. | 105 |
| Script RCT (Response and Contact Tracker) | |
| d'eMessage | 107 |
| Script MKService_rct | 108 |

Chapitre 11. Désinstallation de Campaign 109

Chapitre 12. Regroupement des applications Web IBM Campaign . . . 111

| | |
|---|-----|
| Instructions de mise en cluster dans WebSphere | 112 |
| Instructions de mise en cluster de WebLogic | 114 |
| Configuration d'ehcache | 116 |

Chapitre 13. Installation d'un environnement de programme d'écoute en cluster 119

| | |
|--|-----|
| Configurations de mise en cluster du programme d'écoute | 123 |
| Diagramme de mise en cluster du programme d'écoute | 123 |
| Emplacement réseau partagé pour les programmes d'écoute en grappe : campaignSharedHome | 124 |

Avant de contacter le support technique d'IBM 127

Remarques 129

| | |
|---|-----|
| Marques | 131 |
| Règles de confidentialité et conditions d'utilisation | 131 |

Avis aux lecteurs canadiens

Le présent document a été traduit en France. Voici les principales différences et particularités dont vous devez tenir compte.

Illustrations

Les illustrations sont fournies à titre d'exemple. Certaines peuvent contenir des données propres à la France.

Terminologie

La terminologie des titres IBM peut différer d'un pays à l'autre. Reportez-vous au tableau ci-dessous, au besoin.

| IBM France | IBM Canada |
|-------------------------------|------------------------|
| ingénieur commercial | représentant |
| agence commerciale | succursale |
| ingénieur technico-commercial | informaticien |
| inspecteur | technicien du matériel |

Claviers

Les lettres sont disposées différemment : le clavier français est de type AZERTY, et le clavier français-canadien de type QWERTY.







OS/2 et Windows - Paramètres canadiens

Au Canada, on utilise :

- les pages de codes 850 (multilingue) et 863 (français-canadien),
- le code pays 002,
- le code clavier CF.

Nomenclature

Les touches présentées dans le tableau d'équivalence suivant sont libellées différemment selon qu'il s'agit du clavier de la France, du clavier du Canada ou du clavier des États-Unis. Reportez-vous à ce tableau pour faire correspondre les touches françaises figurant dans le présent document aux touches de votre clavier.

| France | Canada | Etats-Unis |
|--|---|-------------------|
|  (Pos1) |  | Home |
| Fin | Fin | End |
|  (PgAr) |  | PgUp |
|  (PgAv) |  | PgDn |
| Inser | Inser | Ins |
| Suppr | Suppr | Del |
| Echap | Echap | Esc |
| Attn | Intrp | Break |
| Impr écran | ImpEc | PrtSc |
| Verr num | Num | Num Lock |
| Arrêt défil | Défil | Scroll Lock |
|  (Verr maj) | FixMaj | Caps Lock |
| AltGr | AltCar | Alt (à droite) |

Brevets

Il est possible qu'IBM détienne des brevets ou qu'elle ait déposé des demandes de brevets portant sur certains sujets abordés dans ce document. Le fait qu'IBM vous fournisse le présent document ne signifie pas qu'elle vous accorde un permis d'utilisation de ces brevets. Vous pouvez envoyer, par écrit, vos demandes de renseignements relatives aux permis d'utilisation au directeur général des relations commerciales d'IBM, 3600 Steeles Avenue East, Markham, Ontario, L3R 9Z7.

Assistance téléphonique

Si vous avez besoin d'assistance ou si vous voulez commander du matériel, des logiciels et des publications IBM, contactez IBM direct au 1 800 465-1234.

Chapitre 1. Présentation de l'installation

L'installation de Campaign est terminée lorsque vous avez installé, configuré et déployé Campaign. Le guide d'installation de Campaign fournit des informations détaillées sur l'installation, la configuration et le déploiement de Campaign.

La section Feuille de route de l'installation fournit des informations générales sur l'utilisation du manuel Campaign - Guide d'installation.

Organigramme d'installation

Utilisez la feuille de route de l'installation pour trouver rapidement les informations dont vous avez besoin pour installer Campaign.

Vous pouvez utiliser le tableau 1 pour examiner les tâches qui doivent être exécutées lors de l'installation de Campaign. La colonne **Informations** dans le tableau suivant contient des liens vers des rubriques qui décrivent les tâches relatives à l'installation de Campaign :

Tableau 1. Organigramme d'installation de Campaign

| Chapitre | Informations |
|--|--|
| Chapitre 12, «Regroupement des applications Web IBM Campaign», à la page 111 | Si vous utilisez la mise en cluster de l'application Web, lisez cette Annexe avant de démarrer l'installation. |
| Chapitre 13, «Installation d'un environnement de programme d'écoute en cluster», à la page 119 | Si vous utilisez la mise en cluster du programme d'écoute de Campaign, lisez cette Annexe avant de démarrer l'installation. |
| Chapitre 1, «Présentation de l'installation» | Cette rubrique contient les informations suivantes : <ul style="list-style-type: none">• «Fonctionnement des programmes d'installation», à la page 3• «Modes d'installation», à la page 4• «Intégration de Campaign à eMessage», à la page 4 |
| Chapitre 2, «Planification de l'installation de Campaign», à la page 7 | Cette rubrique contient les informations suivantes : <ul style="list-style-type: none">• «Conditions préalables», à la page 7• «Feuille de travail d'installation de Campaign», à la page 9• «Ordre d'installation des produits IBM Marketing Software», à la page 12• «Planification de la configuration du basculement de Campaign», à la page 13 |

Tableau 1. Organigramme d'installation de Campaign (suite)

| Chapitre | Informations |
|--|--|
| Chapitre 3, «Préparation des sources de données pour Campaign», à la page 15 | <p>Cette rubrique contient les informations suivantes :</p> <ul style="list-style-type: none"> • «Création d'une base de données ou d'un schéma pour les tables système Campaign», à la page 15 • «Création de connexions natives ou ODBC», à la page 16 • «Configuration du serveur d'applications Web pour votre pilote JDBC», à la page 17 • «Création de connexions JDBC dans le serveur d'applications Web», à la page 18 • «Préparation de sources de données utilisateur DB2 on z/OS pour Campaign», à la page 20 • «Préparation des sources de données utilisateur Amazon Redshift pour Campaign», à la page 22 • «Préparation des sources de données Apache Hadoop Hive pour Campaign», à la page 23 |
| Chapitre 4, «Installation de Campaign», à la page 39 | <p>Cette rubrique contient les informations suivantes :</p> <ul style="list-style-type: none"> • «Installation de Campaign avec le mode d'interface graphique GUI», à la page 40 • «Installation de Campaign à l'aide du mode console», à la page 46 • «Installation de Campaign silencieusement», à la page 47 |
| Chapitre 5, «Configuration de Campaign avant le déploiement», à la page 51 | <p>Cette rubrique contient les informations suivantes :</p> <ul style="list-style-type: none"> • «Création et remplissage manuels des tables système Campaign», à la page 51 • «Enregistrement manuel de Campaign», à la page 53 • «Définition des variables de source de données dans le script de démarrage de Campaign (UNIX uniquement)», à la page 55 |
| Chapitre 6, «Déploiement de l'application Web Campaign», à la page 59 | <p>Cette rubrique contient les informations suivantes :</p> <ul style="list-style-type: none"> • «Définition du délai d'attente de session de l'application Web», à la page 59 • «Déploiement de Campaign sur WebSphere Application Server», à la page 59 • «Déploiement d'Campaign sur WebLogic», à la page 62 • «Démarrage du serveur Campaign», à la page 64 |
| Chapitre 7, «Configuration après le déploiement», à la page 67 | <p>Cette rubrique contient les informations suivantes :</p> <ul style="list-style-type: none"> • «Comment vérifier que le programme d'écoute de Campaign est en cours de fonctionnement», à la page 67 • «Configuration de l'utilisateur système Campaign», à la page 67 • «Ajout de propriétés de source de données sur la page Configuration», à la page 68 • «Propriétés de configuration de Campaign», à la page 70 • «Mappage de tables utilisateur dans Campaign», à la page 71 • «Vérification de l'installation de Campaign», à la page 71 • «Définition des propriétés de l'intégration aux produits IBM Marketing Software», à la page 72 |

Tableau 1. Organigramme d'installation de Campaign (suite)

| Chapitre | Informations |
|--|--|
| Chapitre 8, «Configuration de plusieurs partitions pour Campaign», à la page 75 | Cette rubrique contient les informations suivantes : <ul style="list-style-type: none"> • «Fonctionnement de plusieurs partitions», à la page 75 • «Configuration de plusieurs partitions», à la page 76 • «Affectation de rôles, de droits et de groupes pour les partitions», à la page 80 |
| Chapitre 9, «Configuration de plusieurs partitions dans eMessage», à la page 81. | Cette rubrique contient les informations suivantes : <ul style="list-style-type: none"> • «Partitions pour eMessage : Présentation», à la page 81 • «Organigramme de la configuration de plusieurs partitions dans eMessage», à la page 82 • «Création d'une nouvelle partition pour eMessage», à la page 83 • «Préparation des tables système eMessage pour la partition», à la page 84 • «Configuration d'un utilisateur système pour accéder à IBM Marketing Software Hosted Services», à la page 86 • «Activation d'eMessage dans Campaign pour la nouvelle partition», à la page 87 • «Spécification de l'emplacement du RLU (Recipient List Uploader) pour eMessage», à la page 88 • «Redémarrage des composants système après la configuration de eMessage», à la page 88 • «Test d'une configuration et de la connexion d'une partition eMessage», à la page 89 |
| «Utilitaire configTool», à la page 93 | Cette rubrique contient les informations suivantes : <ul style="list-style-type: none"> • Chapitre 10, «Utilitaires de Marketing Platform», à la page 91 • «Script RCT (Response and Contact Tracker) d'eMessage», à la page 107 • «Script MKService_rct», à la page 108 |
| Chapitre 11, «Désinstallation de Campaign», à la page 109 | Cette rubrique contient des informations relatives à la désinstallation de Campaign. |

Fonctionnement des programmes d'installation

Vous devez utiliser le programme d'installation de la suite et le programme d'installation du produit lorsque vous installez ou mettez à niveau un produit IBM® Marketing Software. Par exemple, pour installer Campaign, vous devez utiliser le programme d'installation de la suite IBM Marketing Software et le programme d'installation d'IBM Campaign.

Respectez les instructions suivantes avant d'utiliser le programme d'installation de la suite IBM Marketing Software et le programme d'installation du produit :

- Le programme d'installation de la suite et le programme d'installation du produit doivent être dans le même répertoire de l'ordinateur sur lequel vous voulez installer le produit. Lorsque plusieurs versions d'un programme d'installation d'un produit se trouvent dans le répertoire avec le programme d'installation maître, ce dernier indique toujours la version la plus récente du produit sur l'écran Produits IBM Marketing Software de l'assistant d'installation.

- Si vous prévoyez d'installer un correctif immédiatement après un produit IBM Marketing Software, assurez-vous que le programme d'installation du correctif se trouve dans le même répertoire que ceux de la suite et du produit.
- Le répertoire de niveau supérieur par défaut pour les installations d'IBM Marketing Software est /IBM/IMS pour UNIX ou C:\IBM\IMS pour Windows. Toutefois, vous pouvez modifier ce répertoire lors de l'installation.

Modes d'installation

Le programme d'installation de la suite IBM Marketing Software peut s'exécuter dans l'un des modes suivants : mode interface graphique, mode console ou mode silencieux (également appelé mode automatique). Sélectionnez le mode qui vous convient lorsque vous installez Campaign.

Pour les mises à niveau, vous utilisez le programme d'installation pour effectuer la plupart des tâches que vous effectuez lors de l'installation initiale.

Mode interface graphique

Utilisez le mode interface graphique pour Windows ou le mode X Window System pour UNIX pour installer Campaign à l'aide de l'interface graphique.

Mode console

Utilisez le mode console pour installer Campaign à l'aide de la fenêtre de ligne de commande.

Remarque : Pour afficher les écrans du programme d'installation correctement en mode console, configurez votre logiciel de terminal pour prendre en charge codage de caractères UTF-8. Un autre codage de caractères, comme ANSI, n'affiche pas le texte correctement, et certaines informations ne sont pas lisibles.

Mode silencieux

Utilisez le mode silencieux (sans opérateur) pour installer Campaign plusieurs fois. Le mode silencieux utilise des fichiers de réponses pour l'installation, et ne nécessite pas d'entrée utilisateur pendant le processus d'installation.

Remarque : Le mode silencieux n'est pas pris en charge pour les installations de mise à niveau dans les applications Web en cluster ou les environnements de programmes d'écoute en cluster.

Intégration de Campaign à eMessage

Lorsqu'IBM Campaign est intégré à IBM eMessage, vous pouvez utiliser eMessage pour mener des campagnes personnalisées de marketing par courrier électronique. eMessage fournit un accès aux ressources qui sont hébergées par IBM. Avec eMessage, vous pouvez concevoir, envoyer et surveiller individuellement les messages personnalisés qui sont basés sur les informations stockées dans votre mini-Data Warehouse client.

Dans Campaign, utilisez des diagrammes pour créer des listes de destinataires d'e-mail et sélectionner des données de personnalisation pour chaque destinataire.

Dans eMessage, utilisez les ressources de conception, de transmission et de délivrabilité qui sont hébergées par IBM pour mener des campagnes de marketing par e-mail.

Lorsque vous installez IBM Campaign, le programme d'installation inclut automatiquement les fichiers nécessaires à la prise en charge d'IBM eMessage. Les actions suivantes sont terminées pour eMessage :

- eMessage est créé en tant que sous-répertoire dans la structure de répertoires Campaign.
- Les propriétés de configuration d'eMessage sont répertoriées dans IBM Marketing Platform mais elles ne sont pas actives.
- Les tables de base de données spécifiques à eMessage sont créées dans le schéma Campaign. Toutefois, les tables de schéma ne contiennent que des données initiales.
- Les menus et les autres fonctions spécifiques à eMessage n'apparaissent pas tant que vous n'avez pas activé et configuré eMessage.

Avant de pouvoir envoyer un courrier électronique marketing personnalisé, vous devez demander un compte de messagerie électronique hébergée à IBM.

Lorsque vous demandez un compte de messagerie électronique, IBM lance un processus de consultation vous permettant de vous familiariser avec eMessage, de vous connecter aux ressources de messagerie hébergée et d'établir votre réputation comme spécialiste du marketing e-mail parmi les leaders des fournisseurs d'accès Internet (ISP). L'établissement de cette réputation est essentielle à la diffusion de votre message marketing auprès de vos clients et prospects.

Pour plus d'informations sur l'activation et la configuration d'eMessage et la préparation de votre compte de messagerie électronique hébergée, voir le document *IBM eMessage - Guide de démarrage et d'administration*.

Composants eMessage

eMessage nécessite des composants spécialisés appelés RLU et RCT (Response and Contact Tracker).

RLU (Recipient List Uploader) est un composant plug-in eMessage qui fonctionne avec Campaign pour envoyer les adresses, les données de personnalisation et les métadonnées associées à une liste de destinataires de courriers à IBM Marketing Software Hosted Services.

RTC (Response and Contact Tracker) eMessage extrait les données de suivi de lien et de notification de délivrabilité des courriers d'IBM Marketing Software Hosted Services et stocke les données dans les tables système eMessage qui résident dans le schéma Campaign.

Les composants eMessage fonctionnent lorsque vous activez et configurez IBM eMessage. Pour plus d'informations sur l'activation de eMessage et l'utilisation avec RLU et RCT, voir le document *IBM eMessage Guide de démarrage et d'administration*.

Emplacements d'installation par défaut des composants

Le programme d'installation IBM place le RLU sur l'ordinateur où vous avez installé l'application J2EE Campaign. L'emplacement des RLU est enregistré dans la propriété de configuration **Campaign > partitions > partition1 > eMessage > eMessagePluginJarFile**.

Le programme d'installation place le RCT sur l'ordinateur où vous avez installé le serveur Campaign.

Si les composants de serveur et J2EE se trouvent sur des ordinateurs distincts, exécutez le programme d'installation sur chaque machine pour installer le RLU avec l'application J2EE et l'outil RCT avec le serveur Campaign.

Composants eMessage dans plusieurs partitions

Un seul RLU existe pour l'ensemble de l'installation eMessage. Le programme d'installation définit la propriété de configuration `eMessagePluginJarFile` uniquement pour la partition par défaut. Si vous utilisez plusieurs partitions dans l'installation eMessage, vous devez configurer manuellement l'emplacement RLU de toutes les autres partitions. L'emplacement défini dans la propriété `eMessagePluginJarFile` est le même pour toutes les partitions. Pour plus d'informations, voir «Spécification de l'emplacement du RLU (Recipient List Uploader) pour eMessage», à la page 88.

Il existe un seul RCT pour l'ensemble de l'installation d'eMessage. eMessage n'a pas besoin de spécifier l'emplacement du RCT dans une propriété de configuration. Les réponses reçues automatiquement par le RCT définissent la partition locale appropriée pour l'attribution de réponse correcte.

Chapitre 2. Planification de l'installation de Campaign

Lorsque vous planifiez l'installation de Campaign, vous devez vérifier que vous avez correctement configuré votre système et que vous avez configuré votre environnement pour faire face aux problèmes éventuels.

Conditions préalables

Avant d'installer ou de mettre à niveau un produit IBM Marketing Software, vous devez vérifier que votre ordinateur répond à toutes les configurations logicielles et matérielles requises.

Configuration requise

Pour connaître la configuration système, voir le document *Recommended Software Environments and Minimum System Requirements*.

Pour qu'Opportunity Detect se connecte à la base de données DB2, l'installation DB2 doit inclure les fichiers d'en-tête d'installation dans le répertoire `/home/db2inst1/include` de la machine client. Pour inclure les fichiers d'en-tête dans l'installation, sélectionnez l'option **Installation personnalisée** lorsque vous installez DB2 et sélectionnez la fonctionnalité des **outils de développement d'applications de base**.

Configuration requise pour DB2

Pour qu'Opportunity Detect se connecte à la base de données DB2, l'installation DB2 doit inclure les fichiers d'en-tête d'installation dans le répertoire `home/db2inst1/include` de la machine client. Pour inclure les fichiers d'en-tête dans l'installation, sélectionnez l'option **Installation personnalisée** lorsque vous installez DB2 et sélectionnez la fonctionnalité des **outils de développement d'applications de base**.

Configuration requise pour le domaine de réseau

Les produits IBM Marketing Software regroupés en tant que suite doivent être installés sur le même domaine réseau, afin de respecter les restrictions de navigateur visant à limiter les risques de sécurité liés aux scripts intersites.

Configuration requise pour la machine virtuelle Java

Les applications IBM Marketing Software d'une suite doivent être déployées sur une machine virtuelle Java™ (JVM) dédiée. Les produits IBM Marketing Software personnalisent la machine virtuelle Java utilisée par le serveur d'applications Web. Si vous rencontrez des erreurs en lien avec la machine virtuelle Java, vous devez créer un domaine Oracle WebLogic ou WebSphere dédié aux produits IBM Marketing Software.

Connaissances requises

Pour installer des produits IBM Marketing Software, vous devez posséder une connaissance approfondie de l'environnement dans lequel les produits sont installés. Vous devez ainsi connaître les systèmes d'exploitation, les bases de

données et les serveurs d'applications Web.

Droits d'accès

Vérifiez que vous disposez des droits réseau suivants pour exécuter les tâches d'installation :

- Accès en mode administration pour toutes les bases de données nécessaires
- Droit d'accès en lecture et en écriture sur le répertoire et les sous-répertoires appropriés pour le compte de système d'exploitation que vous utilisez pour exécuter le serveur d'applications Web et les composants IBM Marketing Software
- Droit d'accès en écriture sur tous les fichiers que vous devez éditer
- Droit d'accès en écriture sur tous les répertoires dans lesquels vous devez sauvegarder un fichier, tels que le répertoire d'installation et le répertoire de sauvegarde (si vous effectuez une mise à niveau)
- Droits d'accès en lecture, écriture et exécution appropriés pour exécuter le programme d'installation

Vérifiez que vous disposez du mot de passe d'administration pour votre serveur d'applications Web.

Les droits supplémentaires suivants sont nécessaires pour UNIX :

- Le compte utilisateur qui installe Campaign et Marketing Platform doit appartenir au même groupe que les utilisateurs Campaign. ce compte utilisateur doit avoir un répertoire de base valide et disposer des droits en écriture sur ce répertoire,
- Tous les fichiers du programme d'installation des produits IBM doivent être accessibles en mode complet, par exemple, `rwxr-xr-x`.

Variable d'environnement `JAVA_HOME`

Si une variable d'environnement `JAVA_HOME` est définie sur l'ordinateur sur lequel vous installez un produit IBM Marketing Software, vérifiez que la variable pointe vers une version prise en charge de l'environnement d'exécution Java. Pour connaître la configuration système, voir le document *IBM Marketing Software Recommended Software Environments and Minimum System Requirements*.

Si la variable d'environnement `JAVA_HOME` pointe vers un environnement d'exécution Java incorrect, vous devez l'effacer avant d'exécuter les programmes d'installation d'IBM Marketing Software.

Vous pouvez effacer la variable d'environnement `JAVA_HOME` en procédant de l'une des façons suivantes :

- Windows : dans une fenêtre de commande, entrez `set JAVA_HOME=` (laissez cette partie vide) et appuyez sur **Entrée**.
- UNIX : dans le terminal, entrez `export JAVA_HOME=`(laissez cette partie vide) et appuyez sur **Entrée**.

Le programme d'installation d'IBM Marketing Software installe un environnement d'exécution Java dans le répertoire de niveau supérieur pour l'installation d'IBM Marketing Software. Les programmes d'installation d'application IBM Marketing Software individuels n'installent pas d'environnement d'exécution Java. Ils pointent vers l'emplacement de l'environnement d'exécution Java qui est installé par le

programme d'installation d'IBM Marketing Software. Vous pouvez réinitialiser la variable d'environnement une fois toutes les installations terminées.

Pour plus d'informations sur l'environnement d'exécution Java pris en charge, consultez le guide *IBM Marketing Software Recommended Software Environments and Minimum System Requirements*.

Configuration requise pour Marketing Platform

Vous devez installer ou mettre à niveau Marketing Platform avant d'installer ou de mettre à niveau des produits IBM Marketing Software. Pour chaque groupe de produits qui fonctionneront ensemble, il suffit d'installer ou de mettre à niveau Marketing Platform une seule fois. Chaque programme d'installation de produit vérifie que les produits requis sont installés. Si votre produit ou version n'est pas enregistré dans Marketing Platform, un message vous indique que vous devez procéder à l'installation ou à la mise à niveau de Marketing Platform avant de poursuivre l'installation. Marketing Platform doit être déployé et en cours d'exécution pour que vous puissiez définir des propriétés dans la page **Paramètres > Configuration**.

IBM SPSS Modeler Advantage Enterprise Marketing Management Edition remplace PredictiveInsight

Si vous utilisiez auparavant IBM PredictiveInsight, vous ne pouvez plus utiliser les processus de modélisation et Scoring existants dans IBM Campaign.

Une fois que vous avez installé IBM Campaign version 9.1.0 ou une version ultérieure, la configuration des processus de modélisation et Scoring existants est supprimée dans les diagrammes existants. Vous devez recréer manuellement les modèles prédictifs à l'aide d'IBM SPSS Modeler Advantage Enterprise Marketing Management Edition ou du processus de modélisation SPSS.

Remarque : Les processus de modélisation et Scoring existants sont inactifs et ne peuvent pas être exécutés. Toutefois, vous pouvez les afficher afin de consulter les détails de la configuration.

Pour plus d'informations, voir *IBM Campaign et IBM SPSS Modeler Advantage Enterprise Marketing Management Edition - Guide d'intégration*.

Feuille de travail d'installation de Campaign

Servez-vous de la feuille de calcul pour l'installation de Campaign pour rassembler des informations sur la base de données Campaign et sur d'autres produits IBM Marketing Software requis pour l'installation de Campaign.

Utilisez le tableau ci-dessous pour rassembler des informations sur la base de données vide qui a été créée pour les tables système IBM Campaign. Vous pouvez attribuer le nom de votre choix à la base de données vide que vous configurez pour IBM Campaign. Si vous utilisez UA_SYSTEM_TABLES comme nom ODBC pour cette base de données, les tables système d'IBM Campaign seront mappées automatiquement.

Tableau 2. Informations sur la base de données

| Zone | Notes |
|----------------------------|-------|
| Type de la base de données | |

Tableau 2. Informations sur la base de données (suite)

| Zone | Notes |
|--|-----------------|
| Nom de la base de données | |
| Nom d'utilisateur du compte de base de données | |
| Mot de passe du compte de base de données | |
| Nom JNDI | UnicaPlatformDS |
| Nom ODBC | |

Si vous effectuez une installation sur un système UNIX, procurez-vous les informations indiquées dans le tableau suivant :

Tableau 3. Informations sur la base de données pour UNIX

| Informations sur la base de données | Notes |
|---|-------|
| Si le type de votre base de données est l'un des suivants, notez le répertoire d'installation de la base de données : <ul style="list-style-type: none"> • DB2 • Oracle | |
| Pour tous les types de base de données lorsque Campaign est installé sur les systèmes d'exploitation Solaris, Linux ou AIX®, notez l'emplacement du répertoire lib dans l'installation de la base de données. | |

Vous pouvez utiliser les informations du tableau 3 lorsque vous éditez le fichier setenv.sh au cours du processus d'installation et de configuration.

Liste de contrôle pour la base de données IBM Marketing Platform

Les assistants d'installation de chaque produit IBM Marketing Software doivent être en mesure de communiquer avec la base de données de table système pour enregistrer le produit. A chaque fois que vous exécutez le programme d'installation, vous devez entrer les informations de connexion de base de données suivantes pour la base de données de table système Marketing Platform :

- URL de connexion JDBC
- Nom d'hôte de base de données
- Port de la base de données
- Nom de base de données ou ID schéma
- Nom utilisateur et mot de passe du compte de base de données

Liste de contrôle pour le déploiement d'IBM Marketing Platform sur le serveur d'applications Web

Procurez-vous les informations suivantes avant de déployer Marketing Platform :

- Protocole : HTTP ou HTTPS si SSL est implémenté dans le serveur d'applications Web.
- Hôte : le nom de la machine sur laquelle Marketing Platform sera déployé.
- Port: le port sur lequel le serveur d'applications Web est en mode écoute.

- Nom du domaine : le nom de la société de chaque machine où les produits IBM sont installés. Par exemple, exemple.com. Tous les produits IBM doivent être installés dans le même domaine de société, et vous devez entrer le nom de domaine en majuscules.

En cas de non concordance dans les entrées de nom de domaine, il se peut que des problèmes se produisent lorsque vous tentez d'utiliser les fonctions Marketing Platform ou de naviguer entre les produits. Vous pouvez changer le nom de domaine après que les produits sont déployés en vous connectant et en modifiant les valeurs des propriétés de configuration appropriées dans les catégories de navigation du produit sur la page **Paramètres > Configuration**.

Liste de contrôle pour l'activation des utilitaires Marketing Platform

Si vous prévoyez d'utiliser les utilitaires Marketing Platform, procurez-vous les informations de connexion JDBC suivantes avant de commencer à installer Marketing Platform.

- Chemin d'accès à l'environnement d'exécution Java. La valeur par défaut correspond au chemin d'accès à la version 1.7 de l'environnement d'exécution Java que le programme d'installation place sous votre répertoire d'installation d'IBM .
Vous pouvez accepter le chemin par défaut ou en indiquer un autre. Si vous indiquez un autre chemin, vous devez pointer vers la version 1.7 de l'environnement d'exécution Java Sun.
- Classe du pilote JDBC. Le programme d'installation fournit cette classe automatiquement, en fonction du type de base de données que vous spécifiez dans le programme d'installation.
- URL de connexion JDBC. Le programme d'installation fournit la syntaxe de base, y compris le nom d'hôte, le nom de base de données et le port. Vous pouvez personnaliser l'URL en ajoutant des paramètres supplémentaires.
- Classpath du pilote JDBC sur votre système.

Informations sur le composant Web

Obtenez les informations suivantes pour tous les produits IBM Marketing Software avec un composant Web que vous déployez sur un serveur d'application web :

- Le nom des systèmes sur lesquels les serveurs d'application Web sont installés. Vous pouvez avoir un ou plusieurs serveurs d'application Web, selon l'environnement IBM Marketing Software que vous configurez.
- Le port sur lequel le serveur d'application est en mode écoute. Si vous envisagez d'implémenter une connexion SSL, procurez-vous le numéro de port SSL.
- Le domaine de réseau du système de déploiement. Par exemple, masociété.com.

ID site IBM

Si vous installez un produit IBM Marketing Software dans l'un des pays répertoriés dans l'écran Pays d'installation du programme d'installation de votre produit, vous devez saisir votre ID de site IBM dans l'espace prévu. Vous trouverez votre ID site IBM dans l'un des documents suivants :

- IBM Welcome letter
- Tech Support Welcome letter
- Proof of Entitlement letter
- Autres communications envoyées lorsque vous achetez votre logiciel

IBM peut utiliser les données fournies par le logiciel installé pour mieux comprendre la façon dont les clients utilisent les produits et améliorer le support clientèle. Les données collectées n'incluent aucune information permettant d'identifier les individus. Si vous ne souhaitez pas que de telles informations soient collectées, procédez comme suit :

1. Après l'installation de Marketing Platform, connectez-vous à Marketing Platform en tant qu'utilisateur doté des droits d'administration.
2. Accédez à **Paramètres > Configuration** et affectez la valeur True à la propriété **Désactiver le balisage des pages** sous la catégorie **Platform**.

Ordre d'installation des produits IBM Marketing Software

Lorsque vous installez ou mettez à niveau plusieurs produits IBM Marketing Software, vous devez les installer dans un ordre spécifique.

Le tableau suivant fournit des informations sur l'ordre que vous devez respecter pour installer ou mettre à niveau plusieurs produits IBM Marketing Software.

Tableau 4. Ordre d'installation ou de mise à niveau des produits IBM Marketing Software

| Pour ce produit ou cette combinaison de produits : | Ordre d'installation ou de mise à niveau à respecter : |
|--|--|
| Campaign (avec ou sans eMessage) | <ol style="list-style-type: none"> 1. Marketing Platform 2. Campaign <p>Remarque : eMessage est installé automatiquement si vous installez Campaign. Cependant, eMessage n'est pas configuré ou activé lors de l'installation de Campaign.</p> |
| Interact | <ol style="list-style-type: none"> 1. Marketing Platform 2. Campaign 3. Environnement de conception Interact 4. Environnement d'exécution Interact 5. Interact Extreme Scale Server <p>Si vous souhaitez installer ou mettre à niveau l'environnement de conception Interact uniquement, installez ou mettez à niveau l'environnement de conception Interact dans l'ordre suivant :</p> <ol style="list-style-type: none"> 1. Marketing Platform 2. Campaign 3. Environnement de conception Interact <p>Si vous souhaitez installer ou mettre à niveau l'environnement d'exécution Interact uniquement, installez ou mettez à niveau l'environnement d'exécution Interact dans l'ordre suivant :</p> <ol style="list-style-type: none"> 1. Marketing Platform 2. Environnement d'exécution Interact <p>Si vous souhaitez installer Interact Extreme Scale Server uniquement, installez Interact Extreme Scale Server dans l'ordre suivant :</p> <ol style="list-style-type: none"> 1. Marketing Platform 2. Environnement d'exécution Interact 3. Interact Extreme Scale Server |

Tableau 4. Ordre d'installation ou de mise à niveau des produits IBM Marketing Software (suite)

| Pour ce produit ou cette combinaison de produits : | Ordre d'installation ou de mise à niveau à respecter : |
|--|---|
| Marketing Operations | <ol style="list-style-type: none"> 1. Marketing Platform 2. Marketing Operations <p>Remarque : Si vous intégrez Marketing Operations à Campaign, vous devez également installer Campaign. L'ordre d'installation de ces deux produits n'a aucune importance.</p> |
| Distributed Marketing | <ol style="list-style-type: none"> 1. Marketing Platform 2. Campaign 3. Distributed Marketing |
| Contact Optimization | <ol style="list-style-type: none"> 1. Marketing Platform 2. Campaign 3. Contact Optimization |
| Opportunity Detect | <ol style="list-style-type: none"> 1. Marketing Platform 2. Opportunity Detect |
| Interact Advanced Patterns | <ol style="list-style-type: none"> 1. Marketing Platform 2. Campaign 3. Interact 4. Interact Advanced Patterns |
| IBM SPSS Modeler Advantage Enterprise Marketing Management Edition | <ol style="list-style-type: none"> 1. IBM SPSS Modeler Advantage Enterprise Marketing Management Edition |

Planification de la configuration du basculement de Campaign

Lorsque vous installez Campaign, vous pouvez configurer votre environnement pour qu'il prenne en charge les éventuels problèmes liés au serveur d'applications Web (frontal) ou au serveur du programme d'écoute (de back end).

Définition de termes

| Composant requis | Option d'installation | Définition |
|---|-----------------------|---|
| Serveur d'applications Web Campaign (frontal) | Application J2EE | Application Web qui fournit l'interface utilisateur Campaign. |
| Serveur du programme d'écoute Campaign, appelé parfois serveur analytique (de back end) | Campaign Server | Scripts et composants de démarrage qui prennent en charge la conception et l'exécution de diagrammes. |

Regroupement de serveurs d'applications Web Campaign

Vous pouvez déployer le serveur d'applications Web Campaign dans un environnement de grappe pour prendre en charge l'équilibrage de charge.

Avant de commencer l'installation, lisez les indications de la rubrique Chapitre 12, «Regroupement des applications Web IBM Campaign», à la page 111.

Regroupement de serveurs de programmes d'écoute Campaign

Le regroupement de serveurs (Analytics) de programme d'écoute, appelé également regroupement de back end, implique d'utiliser des programmes d'écoute à des fins de haute disponibilité et d'équilibrage de charge. La mise en cluster du programme d'écoute est importante, car les exécutions diagramme se produisent en arrière plan.

Avant de commencer l'installation, lisez les indications de la rubrique Chapitre 13, «Installation d'un environnement de programme d'écoute en cluster», à la page 119.

Chapitre 3. Préparation des sources de données pour Campaign

Campaign utilise des sources de données pour stocker des données utilisateur et d'interaction.

Pourquoi et quand exécuter cette tâche

Remarque : Vous trouverez des informations sur la mise en cluster de l'application Web dans IBM Campaign à la rubrique Chapitre 12, «Regroupement des applications Web IBM Campaign», à la page 111.

Procédez comme suit pour préparer les sources de données d'IBM Campaign.

Procédure

1. Créez une base de données ou un schéma de base de données pour les tables système d'IBM Campaign. Vous pouvez attribuer le nom de votre choix à la base de données vide que vous configurez pour IBM Campaign.

Remarque : Campaign requiert des tables client qui doivent déjà exister.

2. Créez un compte d'utilisateur de base de données.

Le compte utilisateur de base de données doit disposer des droits suivants : CREATE, DELETE, DROP, INSERT, SELECT et UPDATE.

3. Créez ODBC ou des connexions natives. Si vous utilisez UA_SYSTEM_TABLES comme nom ODBC pour cette base de données, les tables système d'IBM Campaign seront mappées automatiquement.
4. Configurez le serveur d'applications Web pour votre pilote JDBC.
5. Créez des sources de données JDBC sur le serveur d'applications Web.

Création d'une base de données ou d'un schéma pour les tables système Campaign

Les tables système IBM Campaign contiennent les données d'application. Vous pouvez attribuer le nom de votre choix à la base de données vide que vous configurez. Pour que les tables système soient mappées automatiquement, le nom ODBC pour cette base de données doit être UA_SYSTEM_TABLES. Si vous disposez de plusieurs partitions, créez des sources de données pour chacune des partitions sur lesquelles vous voulez activer IBM Campaign.

Procédure

Afin de créer une base de données ou un schéma de base de données pour les tables système Campaign, procédez comme suit :

1. Créez un compte utilisateur système à utiliser ultérieurement dans le processus d'installation.

Remarque : Le compte utilisateur système doit disposer des droits suivants : CREATE, DELETE, DROP, INSERT, SELECT et UPDATE.

2. Imprimez le «Feuille de travail d'installation de Campaign», à la page 9. Réunissez les informations sur votre base de données ou votre compte de

schéma et de base de données puis notez ces informations dans la liste de contrôle. Continuez à remplir la liste de contrôle au cours des étapes restantes de cette section afin de pouvoir utiliser ultérieurement ces informations lors du processus d'installation.

Remarque : Les tables système IBM eMessage sont créées dans le schéma Campaign lors de l'installation. Toutefois, eMessage n'est pas installé.

Création de connexions natives ou ODBC

Créez des connexions natives ou ODBC de sorte que le serveur Campaign puisse accéder à la base de données Campaign. Créez des connexions natives ou ODBC sur l'ordinateur où vous avez installé le serveur Campaign.

Pourquoi et quand exécuter cette tâche

L'ordinateur sur lequel le serveur Campaign est installé doit disposer d'une connexion ODBC ou native aux bases de données suivantes :

- Base de données ou le schéma qui contient les tables système Campaign
- Base de données ou schéma qui contient les tables du client (parfois appelé tables utilisateur).

Remarque : si vous ne configurez qu'une partition, nommez la source de données UA_SYSTEM_TABLES. Si vous configurez plusieurs partitions, ne nommez aucune source de données UA_SYSTEM_TABLES. Pour plus d'informations, voir Configuration de plusieurs partitions pour Campaign.

Suivez les instructions ci-dessous pour créer ces connexions ODBC ou natives :

- **Pour les bases de données sous UNIX :** créez des connexions natives pour les bases de données DB2 et Oracle ou ODBC pour d'autres bases de données, telles que SQL Server, Teradata, Netezza. La procédure de création d'une source de données native varie selon le type de source de données et la version de UNIX. Voir la documentation de la source de données et du système d'exploitation pour les instructions d'installation et de configuration du pilote ODBC.
- **Pour les bases de données sous Windows :** créez une connexion ODBC dans la section **Outils d'administration > Sources de données (ODBC)** du panneau de configuration.
- **Pour les bases de données DB2 sous z/OS:** le compte utilisateur de base de données doit disposer des privilèges SYSADM. Le privilège DBADM n'est pas suffisant, car il ne donne pas accès à tous les objets système requis. Sans les privilèges SYSADM, les diagrammes risquent de ne pas s'exécuter correctement.

Remarque : Campaign prend en charge certaines versions de DB2 sous z/OS pour les tables client seulement, et non pour les tables système. Pour plus d'informations, voir le document *Recommended Software Environments and Minimum System Requirements*.

Veillez à enregistrer le nom ODBC dans la «Feuille de travail d'installation de Campaign», à la page 9.

Configuration du serveur d'applications Web pour votre pilote JDBC

Le serveur d'applications Web sur lequel vous prévoyez de déployer Campaign doit contenir le fichier JAR correct pour la prise en charge des connexions JDBC. Cela permet à votre application Web de se connecter aux tables système. L'emplacement du fichier JAR doit être inclus dans le classpath du serveur d'applications Web.

Pourquoi et quand exécuter cette tâche

Si vous utilisez WebSphere et que vous autorisez le programme d'installation à créer la source de données lorsque vous installez le produit, vous pouvez ignorer l'étape de définition du classpath dans cette procédure. Pour permettre la création automatique d'une source de données au cours de l'installation, dans le panneau Création de la source de données, cochez la case **Création de la source de données Campaign** et entrez les informations relatives à votre serveur d'applications. Si vous ne souhaitez pas autoriser le programme d'installation à créer la source de données, effectuez l'intégralité de cette procédure.

Si vous utilisez WebLogic, vous devez effectuer l'intégralité de cette procédure.

Procédure

1. Consultez le document *Recommended Software Environments and Minimum System Requirements* afin de déterminer le fichier JAR correct pour votre type de base de données.
2. Procurez-vous le dernier pilote JDBC Type 4 mis à disposition par le fournisseur et pris en charge par IBM Marketing Software.
 - Si le pilote n'existe pas sur la machine où vous prévoyez de déployer Campaign, copiez le pilote sur cette machine. Décompressez le pilote à un emplacement dont le chemin d'accès ne contient pas d'espace.
 - Si vous vous procurez le pilote à partir d'une machine sur laquelle le client de source de données est installé, vérifiez que la version est prise en charge.
3. Indiquez le chemin d'accès complet au fichier et le nom du fichier du pilote dans le classpath du serveur d'applications Web sur lequel vous planifiez de déployer Campaign.

- Pour toutes les versions prises en charge de WebLogic, définissez le classpath dans le script **setDomainEnv** dans le répertoire *répertoire_domaine_WebLogic/bin* où sont définies les variables d'environnement.

Le pilote doit être la première entrée dans la liste de valeurs CLASSPATH avant toute autre valeur. Par exemple :

UNIX

```
CLASSPATH="/home/oracle/product/<version>/jdbc/lib/ojdbc6.jar:  
${PRE_CLASSPATH}${CLASSPATHSEP}${WEBLOGIC_CLASSPATH}  
${CLASSPATHSEP}${POST_CLASSPATH}${CLASSPATHSEP}${WLP_POST_CLASSPATH}"  
export CLASSPATH
```

Windows

```
set CLASSPATH=c:\oracle\jdbc\lib\ojdbc6.jar;%PRE_CLASSPATH%;  
%WEBLOGIC_CLASSPATH%;%POST_CLASSPATH%;%WLP_POST_CLASSPATH%
```

- Pour toutes les versions prises en charge de WebSphere, définissez le classpath dans la console d'administration lors de la configuration des fournisseurs JDBC pour les produits IBM Marketing Software.
4. Redémarrez le serveur d'application Web pour appliquer les modifications.

Lors du démarrage, surveillez le journal de la console pour vérifier que le classpath contient le chemin d'accès au pilote de base de données.

Création de connexions JDBC dans le serveur d'applications Web

Créez des connexions JDBC sur chacun des serveurs d'applications Web sur lesquels Campaign est déployé. Campaign utilise les connexions JDBC pour accéder aux bases de données requises.

Pourquoi et quand exécuter cette tâche

Utilisez la liste suivante pour déterminer les connexions JDBC que vous devez créer pour l'application Web Campaign. Les étapes incluent les noms JNDI proposés et requis.

Pour plus d'information sur la création de connexions JDBC dans le serveur d'application Web, voir la documentation WebLogic ou WebSphere.

Procédure

1. Créez une connexion à la base de données qui contient les tables système Marketing Platform. Définissez `UnicaPlatformDS` comme nom JNDI.

Important : `UnicaPlatformDS` est le nom JNDI requis.

Si vous déployez Campaign dans la même machine JVM que le déploiement Marketing Platform, il est fort probable que vous ayez déjà défini cette connexion.

Remarque : Si vous utilisez WebLogic pour configurer une connexion à une base de données Oracle ou DB2, vous devez également définir le nom d'utilisateur de base de données sous la forme `user=<utilisateur_bd>` dans la section Propriétés de l'onglet Pool de connexion.

2. Créez une connexion à la base de données qui contient les tables système Campaign.

Vous pouvez autoriser le programme d'installation à créer cette source de données (pour une partition uniquement) lorsque vous installez Campaign. Pour activer la création automatique de la source de données au cours de l'installation, dans le panneau Création de la source de données, sélectionnez la case à cocher **Création de la source de données Campaign** et entrez les informations concernant votre serveur d'applications.

- Le programme d'installation crée la source de données en utilisant `campaignPartition1DS` comme nom JNDI.
- Si vous utilisez WebLogic, vous devez ajouter le pilote JDBC à votre classpath manuellement même si vous autorisez le programme d'installation à créer la source de données. Le programme d'installation effectue cette opération automatiquement pour WebSphere.

Si vous ne souhaitez pas autoriser le programme d'installation à créer la source de données, vous devez créer la source de données.

S'il existe une partition, le nom JNDI suggéré est `campaignPartition1DS`.

Si vous disposez de plusieurs partitions, la meilleure pratique consiste à utiliser `campaignPartition1DS` pour la première connexion, `campaignPartition2DS` pour la deuxième, etc.

Remarque : Cette pratique est fournie à titre d'exemple. Vous pouvez définir n'importe quels noms JNDI pour les connexions aux tables système Campaign.

3. Notez tous les noms JNDI dans la «Feuille de travail d'installation de Campaign», à la page 9

Informations relatives à la création de connexions JDBC

Utilisez des valeurs par défaut lorsque vous créez des connexions JDBC si des valeurs spécifiques ne sont pas spécifiées. Pour plus d'informations, consultez la documentation du serveur d'applications.

Remarque : Si vous n'utilisez la valeur de port par défaut pour votre base de données, prenez soin de spécifier la valeur appropriée.

WebLogic

Utilisez les valeurs suivantes si votre serveur d'applications est WebLogic :

SQLServer

- Pilote de base de données : pilote Microsoft MS SQL Server (type 4) Versions : 2012, 2012 SP1 et SP3, 2014, 2014 SP1
- Port par défaut : 1433
- Classe de pilote : `com.microsoft.sqlserver.jdbc.SQLServerDriver`
- URL du pilote : `jdbc:sqlserver://<hôte_base_de_données>[\\<instance_désignée>]:<port_base_de_données>;databaseName=<nom_base_de_données>`
- Propriétés : ajoutez `user=<nom_utilisateur_base_de_données>`

Oracle

- Pilote : Autre
- Port par défaut : 1521
- Classe de pilote : `oracle.jdbc.OracleDriver`
- URL du pilote : `jdbc:oracle:thin:@<hôte_base_de_données>:<port_base_de_données>:<nom_service_base_de_données>`
Entrez l'URL du pilote en utilisant le format qui est illustré. Les applications IBM Marketing Software ne permettent pas d'utiliser le format RAC (Real Application Cluster) d'Oracle pour des connexions JDBC.
- Propriétés : ajoutez `user=<nom_utilisateur_base_de_données>`

DB2

- Pilote : Autre
- Port par défaut : 50000
- Classe de pilote : `com.ibm.db2.jcc.DB2Driver`
- URL du pilote : `jdbc:db2://<hôte_base_de_données>:<port_base_de_données>/<nom_base_de_données>`
- Propriétés : ajoutez `user=<nom_utilisateur_base_de_données>`

WebSphere

Définissez les valeurs suivantes si vous disposez d'un serveur d'applications WebSphere :

SQLServer

- Pilote : N/A
- Port par défaut : 1433

- Classe de pilote :
com.microsoft.sqlserver.jdbc.SQLServerConnectionPoolDataSource
- URL du pilote : N/A

Dans la zone **Type de base de données**, sélectionnez **Défini par l'utilisateur**.

Une fois que vous avez créé le fournisseur JDBC et la source de données, accédez à **Propriétés personnalisées** pour la source de données, et ajoutez et modifiez les propriétés comme suit.

- `serverName=<nom_serveur_SQL>`
- `portNumber =<port_serveur_SQL>`
- `databaseName=<nom_base_de_données>`

Ajoutez la propriété personnalisée suivante :

Nom : `webSphereDefaultIsolationLevel`

Valeur : 1

Type de données : Integer

Oracle

- Pilote : JDBC Oracle
- Port par défaut : 1521
- Classe de pilote : `oracle.jdbc.OracleDriver`
- URL du pilote : `jdbc:oracle:thin:@<hôte_bd>:<port_bd>:<nom_service_bd>`
Entrez l'URL du pilote en utilisant le format qui est illustré. Les applications IBM Marketing Software ne permettent pas d'utiliser le format RAC (Real Application Cluster) d'Oracle pour des connexions JDBC.

DB2

- Pilote : Fournisseur de pilote JCC
- Port par défaut : 50000
- Classe de pilote : `com.ibm.db2.jcc.DB2Driver`
- URL du pilote : `jdbc:db2://<hôte_base_de_données>:<port_base_de_données>/<nom_base_de_données>`

Ajoutez la propriété personnalisée suivante :

Nom : `webSphereDefaultIsolationLevel`

Valeur: 2

Type de données : Integer

Préparation de sources de données utilisateur DB2 on z/OS pour Campaign

Procédez comme suit pour utiliser une base de données DB2 sous z/OS en tant que source de données pour Campaign.

Pourquoi et quand exécuter cette tâche

Campaign prend en charge DB2 10.1 et 11 sous z/OS pour les tables client seulement, et non pour les tables système. Pour plus d'informations sur les versions prises en charge, voir le document *Recommended Software Environments and Minimum System Requirements*.

Procédure

1. Le compte utilisateur de base de données doit disposer des privilèges SYSADM. Le privilège DBADM n'est pas suffisant, car il ne donne pas accès à tous les objets système requis. Sans les privilèges SYSADM, les diagrammes risquent de ne pas s'exécuter correctement.
2. Les chargeurs de base de données sont pris en charge. Toutefois, il n'existe pas d'approche standard concernant les chargeurs sous z/OS. Vous devez configurer les canaux de communication USS sous z/OS, écrire une procédure mémorisée pour appeler DSNUTILU et un script pour appeler la procédure mémorisée, puis configurer le chargeur pour appeler le script. Pour plus d'informations, voir le document *IBM Campaign - Guide d'administration*.
3. Définissez **DB2NotLoggedInitially** et **DB2NotLoggedInitiallyUserTables** sur FALSE, sous Campaign|partitions|partition[n]|dataSources|dataSourceName. Pour plus d'informations, voir le document *IBM Campaign - Guide d'administration*.

Préparation de sources de données Vertica pour Campaign

Suivez ces instructions pour utiliser une base de données Vertica comme source de données pour Campaign.

Pourquoi et quand exécuter cette tâche

Pour plus d'informations sur les versions prises en charge, voir le document *Recommended Software Environments and Minimum System Requirements*.

Pour télécharger la dernière documentation de Vertica dans un fichier zip ou tar : http://www.vertica.com/v-zone/product_documentation

Procédure

1. Installez le pilote du client HP Vertica sur le serveur où le serveur analytique (programme d'écoute) Campaign est installé.

Obtenez le pilote ici : <http://www.vertica.com/resources/vertica-client-drivers/>

2. Configurez le fichier `odbc.ini`.

Exemple d'entrée du fichier `odbc.ini`

```
ODBC Data Sources]
```

```
DriverManagerEncoding=UTF-16
ODBCInstLib=/usr/local/lib/libodbcinst.so
ErrorMessagePath=/opt/vertica/lib64
LogLevel=4
LogPath=/tmp
```

```
[Vertica]
Description = VerticaDSN ODBC driver
Driver = /opt/vertica/lib64/libverticaodbc.so
Database = exampleDB
```

```
Servername = example.com
UserName = dbadmin
Password = example_password
Port = 5433
```

Préparation des sources de données utilisateur Amazon Redshift pour Campaign

Suivez ces instructions pour utiliser Amazon Redshift en tant que source de données de Campaign.

Pourquoi et quand exécuter cette tâche

Campaign prend en charge Amazon Redshift pour les tables client. Redshift n'est pas pris en charge pour les tables système.

Utilisez le pilote ODBC PostgreSQL pour la connectivité et configurez le modèle PostgreSQL dans Campaign pour chaque source de données. Le manuel *IBM Campaign - Guide d'administration* contient des informations importantes sur la configuration de Campaign|partitions|partition[n]|dataSources|PostgreSQL. Certaines propriétés n'ont pas de valeur par défaut. Vous devez donc les définir. Il peut être nécessaire d'ajuster d'autres propriétés en fonction de votre configuration particulière.

Pour plus d'informations sur les versions prises en charge, voir le document *Recommended Software Environments and Minimum System Requirements*. Pour obtenir des informations sur Amazon Redshift, voir <http://aws.amazon.com/redshift/>.

Procédure

1. Téléchargez et configurez le pilote ODBC PostgreSQL pour Redshift.
2. Validez les informations pour la connexion et l'authentification : utilisez `isql` pour tester la connexion sous Linux. Utilisez le gestionnaire de pilote ODBC de Microsoft Windows sous Windows.
3. Importez `PostgreSQLTemplate.xml` à l'aide de `configTool` (un utilitaire fourni avec IBM Marketing Platform).
4. Entrez les informations sur la base de données utilisateur dans le nouveau formulaire PostgreSQL.
5. Configurez la base de données utilisateur Amazon Redshift.
6. Redémarrez le serveur d'applications et le serveur du programme d'écoute d'IBM Campaign.

Que faire ensuite

Suivez la procédure ci-dessous pour tester la connexion avec Amazon Redshift.

Remarque : Vous pouvez vous procurer la chaîne de connexion du cluster sur le lien suivant : <http://docs.aws.amazon.com/redshift/latest/mgmt/configuring-connections.html#connecting-drivers>

Sous Windows :

1. Ouvrez le gestionnaire de pilote ODBC de Windows.
2. Ajouter un DSN système et sélectionnez le pilote PostgreSQL Unicode (x64).

Remarque : Pour psqlodbc version 9.0.x et les versions ultérieures, utilisez le pilote 64 bits. Pour psqlodbc version 8.0.x et les versions ultérieures, vous pouvez utiliser le pilote 32 bits ou 64 bits.

3. Entrez la chaîne de connexion et les autres informations.
4. Testez la chaîne de connexion à l'aide de `isql` ou de l'utilitaire `CxnTest` d'IBM Campaign.

Sous Linux :

1. Configurez `LD_LIBRARY_PATH` (ou `LIBPATH` sous AIX) pour inclure l'emplacement des fichiers de bibliothèque du pilote.
2. Configurez `ODBCINI` en le faisant pointer vers l'emplacement du fichier `odbc.ini`.
3. Configurez le fichier `odbc.ini` pour la base de données utilisateur Redshift. Par exemple :

```
[PostgreSQL]
Driver = [remplacez-moi, par ex. : /usr/lib64/psqlodbc.so]
DATABASE=[remplacez-moi]
Servername=[remplacez-moi]
PORT=[remplacez-moi]
Username=[remplacez-moi]
Password=[remplacez-moi]
```

4. Configurer le fichier `odbcinst.ini` pour le pilote.
5. Testez la chaîne de connexion à l'aide de `isql` ou de l'utilitaire `CxnTest` d'IBM Campaign.

Les modes SSL suivants ont été testés avec le pilote ODBC PostgreSQL :

Windows64bit :

Disable
Allow
Require
Verify-ca

Préparation des sources de données Apache Hadoop Hive pour Campaign

Suivez la procédure ci-dessous pour préparer les sources de données Apache Hadoop compatible Hive en vue de leur utilisation dans IBM Campaign.

Pourquoi et quand exécuter cette tâche

Campaign ne prend en charge Apache Hadoop Hive que pour les tables client, non pour les tables système. Pour plus d'informations sur les versions prises en charge, voir le document *Recommended Software Environments and Minimum System Requirements*.

| Tâche | Description |
|---|---|
| «A. Installez un pilote ODBC pour Hive», à la page 27 | Vous pouvez installer le pilote ODBC DataDirect Hive de Progress Software, le pilote ODBC Cloudera Hive de Cloudera ou le pilote ODBC Hortonworks Hive d'Hortonworks, Inc, Inc. |

| Tâche | Description |
|--|---|
| «B. Configurez le pilote ODBC Hive», à la page 29 | La configuration comprend la modification des fichiers .ini et la définition des chemins et des variables d'environnement. Suivez les instructions qui correspondent au pilote installé. |
| «C. Mappez les tables HBase existantes à Hive», à la page 33 (FACULTATIF) | Cette étape n'est requise que si vous possédez des tables existantes qui ont été créées dans Apache HBase. |
| «D. Importez et configurez le modèle de source de données BigDataODBCHiveTemplate dans Campaign», à la page 34 | A l'aide de l'utilitaire configTool, importez le modèle BigDataODBCHive.xml dans Campaign. Puis, accédez à Campaign partitions partition[n] dataSources et créez une source de données à partir du modèle BigDataODBCHiveTemplate importé. |
| «E. Configurez SSH sur le serveur de programme d'écoute», à la page 36 | Pour permettre le transfert des fichiers de données entre le serveur (analytique) du programme d'écoute d'IBM Campaign et l'instance big data Hadoop compatible Hive, vous devez configurer la connexion transparente SCP et SSH. |
| «F. Mappez les sources de données Hive dans Campaign», à la page 37 | Le mappage des tables utilisateur est le processus constituant à rendre les sources de données externes accessibles dans Campaign. |

Résultats

Vous pouvez maintenant utiliser votre système big data Hadoop avec Hive comme source de données pour IBM Campaign. Par exemple, vous pouvez créer un diagramme de campagne marketing qui utilise les données des comptes provenant de votre instance big data pour cibler les clients avec certains types de compte et solde.

Exigences et limitations pour les sources de données Hadoop avec Hive

Avec IBM Campaign, les exigences et les limitations s'appliquent aux sources de données Hadoop compatibles Hive.

- L'un des pilotes suivants est requis. Il est de la responsabilité du client de se le procurer.
 - Pilote ODBC DataDirect pour Apache Hive de Progress.com : DataDirect Connect64 for ODBC Release 7.1.5.
 - Pilote ODBC Cloudera for Apache Hive Version 2.5.16 pour Apache Hadoop Hive de Cloudera, Inc.
 - Pilote ODBC Hortonworks 64 bits pour HDP 2.3 (v2.0.5) disponible sur <http://hortonworks.com/hdp/addons/>.
- Les distributions Hadoop suivantes sont prises en charge, avec Apache Hive comme point de connexion : Cloudera, Hortonworks, IBM BigInsights, MapR.
- Version minimale de Hive prise en charge : 0.14

- L'intégration Big Data est actuellement prise en charge sous Linux RHEL 6.3 et les versions ultérieures.
- Hadoop avec Hive n'est pris en charge qu'en tant que source de données utilisateur. Il n'est pas pris en charge pour les tables système de Campaign.
- L'intégration Big Data ne prend pas en charge actuellement les processus de cube, d'optimisation ou de liste des interactions IBM Campaign, ni les pages d'arrivée eMessage dans un processus d'extraction.

Présentation de l'intégration de Hadoop à Campaign

L'intégration de sources de données Hadoop à Campaign nécessite des logiciels qui ne font pas partie de la configuration standard requise pour l'installation de Campaign. Vous devez être familiarisé avec la terminologie et la structure de l'intégration, et être en mesure d'accéder à différentes ressources qui permettent la prise en charge de l'intégration.

Architecture d'intégration : Hadoop avec Hive et Campaign

Ce diagramme représente l'architecture d'intégration d'IBM Campaign et des sources de données utilisateur Hadoop compatible Hive.

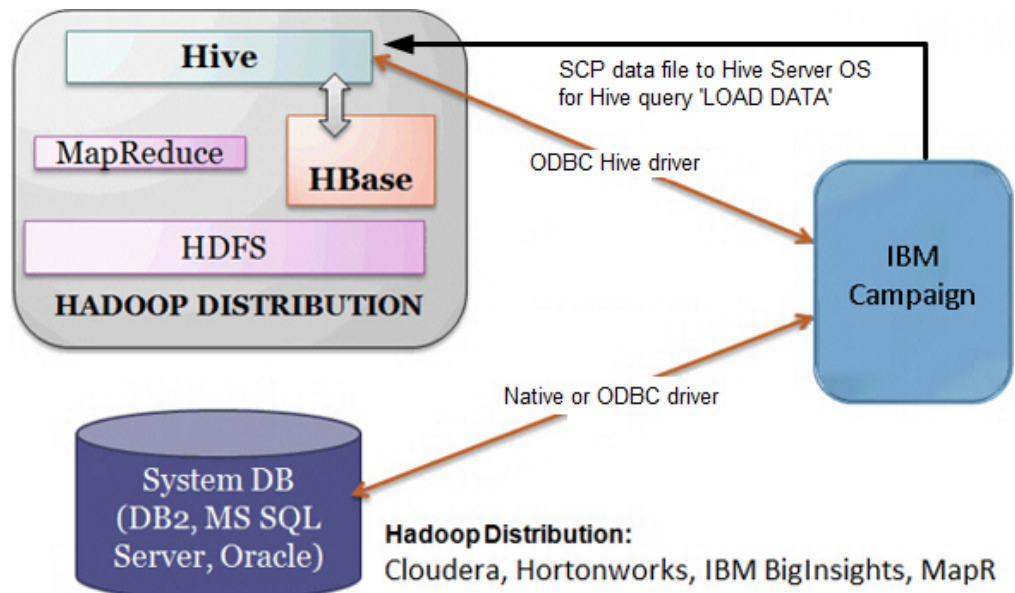

Le logiciel d'entrepôt de données Apache Hive permet l'interrogation et la gestion des ensembles de données volumineux qui résident dans les espaces de stockage distribués. Construit sur Apache Hadoop, Hive fournit :

- Des outils qui facilitent l'extraction, la transformation et le chargement (ETL) des données
- Un mécanisme permettant de garantir la structure de nombreux formats de données
- L'accès aux fichiers stockés directement dans Apache HDFS ou dans d'autres systèmes de stockage de données tels que Apache HBase
- L'exécution des requêtes par MapReduce

Hive définit un langage de requête simple, ressemblant beaucoup à SQL, appelé HiveQL (ou HQL), qui permet aux utilisateurs familiarisés avec SQL d'interroger les données.

Vous pouvez utiliser l'éditeur Hue (interface utilisateur Hadoop) pour utiliser vos instances big data (par exemple : vous connecter, afficher des tables et des bases de données, en créer).

Terminologie et ressources de Hive Hadoop

Pour comprendre l'intégration entre Hive Hadoop et IBM Campaign, reportez-vous à la liste des définitions et des liens vers les ressources en ligne.

Termes

Apache Hadoop est une infrastructure logicielle écrite en Java pour le stockage et le traitement distribué de très grands ensembles de données sur des ordinateurs standard en cluster.

Apache Hive est une infrastructure d'entrepôt de données superposée à Hadoop pour permettre l'interrogation et la gestion des ensembles de données volumineux qui résident dans les espaces de stockage distribués. Hive fournit un mécanisme permettant de projeter une structure sur ces données et de les interroger à l'aide d'un langage semblable à SQL appelé HiveQL.

Apache HBase est une base de données open source non relationnelle distribuée écrite en Java. Elle s'exécute sur HDFS et fournit des fonctions du type BigTable à Hadoop.

Hadoop Distributed File System (HDFS) est un système de fichiers distribué qui fonctionne sur des machines standard. Il est conçu pour stocker de manière fiable des fichiers de très grande taille sur des machines formant un cluster étendu.

Hue est une interface Web permettant d'analyser des données à l'aide d'Apache Hadoop.

HiveQL (ou HQL) est le langage de requête Hive.

MapReduce est un modèle de programmation et l'implémentation associée dédiés au traitement et à la génération d'ensembles de données volumineux à l'aide d'un algorithme parallèle distribué sur un cluster. MapReduce est le coeur de Hadoop. C'est ce paradigme de programmation qui permet une extrême évolutivité sur les centaines ou les milliers de serveurs d'un cluster Hadoop.

Distributions big data d'Apache Hadoop : certains fournisseurs ont développé leurs propres distributions d'Hadoop, notamment **Cloudera**, **Hortonworks**, **IBM BigInsights** et **MapR**.

Table utilisateur est un terme d'IBM Campaign qui représente une source de données contenant les données marketing d'une organisation, accessibles par les diagrammes IBM Campaign. En règle générale, les tables utilisateur contiennent des données sur les clients, les prospects et les produits. Par exemple, les données des comptes client extraites des tables utilisateur peuvent être utilisées dans un diagramme pour cibler les clients avec des types de compte et des soldes particuliers.

Ressources en ligne

Les liens suivants étaient valides au moment de la publication de ce document, mais peuvent changer par la suite :

- Pilote ODBC Cloudera : <https://www.progress.com/products/data-sources/apache-hadoop-hive>
- Pilote ODBC Hive : <https://www.progress.com/products/data-sources/apache-hadoop-hive>
- Hive : <https://cwiki.apache.org/confluence/display/Hive/Home>
- HiveQL : <https://cwiki.apache.org/confluence/display/Hive/LanguageManual>
- Intégration de HBase à Hive : <https://cwiki.apache.org/confluence/display/Hive/HBaseIntegration>
- Hue et Hadoop : <http://gethue.com>
- IBM Campaign : http://www.ibm.com/support/knowledgecenter/SSCVKV/product_welcome_kc_campaign.dita

A. Installez un pilote ODBC pour Hive

Il s'agit de la première étape de l'intégration des sources de données Apache Hadoop compatible Hive à IBM Campaign. Vous devez installer soit le pilote ODBC DataDirect pour Hive de Progress Software, soit le pilote ODBC Cloudera pour Hive de Cloudera, Inc.

Vous pouvez installer le pilote de votre choix parmi les pilotes ODBC pour Hive qui sont décrits ci-dessous. Suivez les instructions qui correspondent au pilote sélectionné.

Installez le pilote ODBC pour Hive sur le système sur lequel vous avez installé Campaign Analytical Server. Si Analytical Server est installé dans un cluster, installez le pilote ODBC pour Hive sur chacun des systèmes qui le composent.

Installation du pilote ODBC DataDirect pour Hive

Cette rubrique explique comment installer le pilote DataDirect pour Apache Hive, qui est conforme aux standards ODBC et qui prend en charge plusieurs distributions Hadoop.

Avant de commencer

KornShell (ksh) doit être installé sur le serveur (analytique) du programme d'écoute d'IBM Campaign.

Procédure

1. Procurez-vous le pilote ODBC DataDirect Connect de Progress (Progress DataDirect Connect64 for ODBC Release 7.1.5) pour Hive pour Apache Hadoop : <https://www.progress.com/products/data-sources/apache-hadoop-hive>
2. Téléchargez et installez le pilote DataDirect pour Hive sur le serveur (analytique) du programme d'écoute d'IBM Campaign :

```
PROGRESS_DATADIRECT_CONNECT64_ODBC_7.1.5_LINUX_64.tar.Z
[DataDirectNew]# gunzip
PROGRESS_DATADIRECT_CONNECT64_ODBC_7.1.5_LINUX_64.tar.Z
[DataDirectNew]# tar -xvf
PROGRESS_DATADIRECT_CONNECT64_ODBC_7.1.5_LINUX_64.tar
```
3. Exécutez la commande suivante pour démarrer l'installation :

```
>> ksh ./unixmi.ksh
```
4. Suivez les invites pour réaliser l'installation.
5. Effectuez les tests de base du pilote :

```
>> ./ddtestlib /opt/Progress/DataDirect/Connect64_for_ODBC_71/lib/
ddhive27.so
```

Que faire ensuite

Voir «Configuration du pilote ODBC DataDirect pour Hive», à la page 29.

Installation du pilote ODBC Cloudera

Cette rubrique explique comment installer le pilote ODBC Cloudera, qui est conforme aux standards ODBC et qui prend en charge plusieurs distributions Hadoop.

Procédure

1. Procurez-vous Cloudera ODBC Driver for Apache Hive Version 2.5.16 for Apache Hadoop Hive sur le site <http://www.cloudera.com/content/cloudera/en/downloads/connectors/hive/odbc/hive-odbc-v2-5-16.html>. Téléchargez et installez le pilote ODBC Cloudera pour Hive sur le serveur (analytique) du programme d'écoute d'IBM Campaign. L'emplacement par défaut est `/opt/cloudera/`.
2. Installez et configurez le pilote Cloudera. Les instructions d'installation sont téléchargées à l'emplacement dans lequel vous installez le pilote. Par défaut, elles sont téléchargées dans `/opt/cloudera/hiveodbc/Cloudera-ODBC-Driver-for-Apache-Hive-Install-Guide.pdf`. Le fichier PDF est également disponible en ligne sur www.cloudera.com.
3. Téléchargez et installez UnixODBC Manager, `unixODBC-2.3.2`, sur le serveur (analytique) du programme d'écoute d'IBM Campaign. Téléchargez UnixODBC Manager depuis le projet unixODBC Project sur <http://www.unixodbc.org/>. UnixODBC Manager est disponible au format tar gzip.

La procédure d'installation d'UnixODBC est disponible à l'adresse <http://www.unixodbc.org/download.html>

Pour créer un répertoire unixODBC contenant les fichiers source requis :

- a. Copiez le fichier `unixODBC-2.3.2.tar.gz` sur le serveur (analytique) du programme d'écoute de Campaign.
 - b. `gunzip unixODBC-2.3.2.tar.gz`
 - c. `tar xvf unixODBC-2.3.2.tar`
4. Sur le programme d'écoute de Campaign, exécutez `rpm -ivh ClouderaHiveODBC-2.5.16.1005-1.el6.x86_64.rpm`.

Que faire ensuite

Voir «Configuration du pilote ODBC Cloudera», à la page 30.

Installation du pilote ODBC Hortonworks Hive

Cette rubrique explique comment installer le pilote Hortonworks pour Apache Hive, qui est conforme aux standards ODBC et qui prend en charge plusieurs distributions Hadoop.

Avant de commencer

KornShell (ksh) doit être installé sur le serveur (analytique) du programme d'écoute d'IBM Campaign.

Procédure

1. Obtenez la version 64 bits du pilote ODBC Hortonworks Hive :
<http://hortonworks.com/hdp/addons>
2. Installez le pilote ODBC Hortonworks sur le programme d'écoute IBM Campaign (serveur Analytics) :

```
rpm -ivh hive-odbc-native-2.0.5.1005-1.el6.x86_64.rpm
```

L'emplacement d'installation par défaut du pilote ODBC Hortonworks Hive est `/usr/lib/hive/lib/native`.
Pour plus d'informations sur l'installation du pilote ODBC Hortonworks Hive voir <http://hortonworks.com/wp-content/uploads/2015/10/Hortonworks-Hive-ODBC-Driver-User-Guide.pdf>.
3. Suivez les invites pour réaliser l'installation.

Que faire ensuite

Consultez la section «Configuration du pilote ODBC Hortonworks Hive», à la page 32.

B. Configurez le pilote ODBC Hive

Il s'agit de la deuxième étape de l'intégration des sources de données Apache Hadoop compatible Hive à Campaign. Vous devez configurer le pilote que vous avez installé (soit le pilote ODBC DataDirect pour Hive de Progress Software, soit le pilote ODBC Cloudera pour Hive de Cloudera, Inc.).

Configuration du pilote ODBC DataDirect pour Hive

Si vous utilisez le pilote ODBC DataDirect pour Hive pour intégrer une source de données volumineuse à IBM Campaign, vous devez le configurer après l'avoir installé.

Avant de commencer

Suivez la procédure d'installation du pilote DataDirect qui est décrite à la rubrique «Installation du pilote ODBC DataDirect pour Hive», à la page 27.

Procédure

1. Modifiez le fichier ODBC.ini pour définir les informations du serveur Hive en utilisant les valeurs indiquées dans l'exemple suivant. Veillez à personnaliser les éléments indiqués en **gras** en fonction de votre propre configuration.

```

[MapRHive]
Driver=/opt/Progress/DataDirect/Connect64_for_ODBC_71/lib/ddhive27.so
Description=DataDirect 7.1 Apache Hive Wire Protocol
ArraySize=16384
Database=<nom de la base de données>
DefaultLongDataBuffLen=1024
EnableDescribeParam=0
HostName=<nom d'hôte ou adresse IP du serveur Hive sur la machine Hadoop Distribution>
LoginTimeout=30
LoginID=<nom d'utilisateur de la machine Hadoop Distribution>
MaxVarcharSize=2147483647
Password=<mot de passe de la machine Hadoop Distribution>
PortNumber=<numéro de port du serveur Hive sur la machine Hadoop Distribution>
RemoveColumnQualifiers=1
StringDescribeType=12
TransactionMode=0
UseCurrentSchema=0
WireProtocolVersion=0
GetTablesWithQuery=1

```

2. En supposant que votre pilote ODBC soit installé à l'emplacement suivant :

```
/opt/Progress/DataDirect/Connect64_for_ODBC_71
```

Faites les modifications suivantes :

- Vérifiez que la variable LD_LIBRARY_PATH contient le chemin suivant :
=/opt/Progress/DataDirect/Connect64_for_ODBC_71/lib
- Vérifiez que la variable PATH contient le chemin suivant :
=/opt/Progress/DataDirect/Connect64_for_ODBC_71/tools
- Faites pointer la variable ODBCINI sur le fichier INI approprié. Par exemple :
ODBCINI=/opt/Progress/DataDirect/Connect64_for_ODBC_71/odbc.ini ;
export ODBCINI
- Faites pointer la variable ODBCINST sur le fichier INI approprié. Par exemple :
ODBCINST=/opt/Progress/DataDirect/Connect64_for_ODBC_71/odbcinst.ini ;
export ODBCINST

3. Vérifiez la connectivité entre le pilote ODBC DataDirect et le système big data Hadoop compatible Hive :

```
cd /opt/Progress/DataDirect/Connect64_for_ODBC_71/samples/example
>> ./example
```

4. Sur Campaign Analytical Server, configurez les variables d'environnement ODBCINI et CAMPAIGN_HOME dans le fichier Campaign/bin/setenv. Exécutez l'utilitaire IBM Campaign odbctest pour vérifier la connectivité à IBM Campaign :

```
cd <Campaign_Home>/bin
>> ./odbctest
```

Que faire ensuite

«C. Mappez les tables HBase existantes à Hive», à la page 33

Configuration du pilote ODBC Cloudera

Si vous utilisez le pilote ODBC Cloudera pour intégrer une source de données volumineuse à IBM Campaign, vous devez le configurer après l'avoir installé.

Avant de commencer

Suivez la procédure d'installation du pilote Cloudera qui est décrite à la rubrique «Installation du pilote ODBC Cloudera», à la page 28.

Procédure

1. Modifiez le fichier ODBC.ini pour définir les informations du serveur Hive en utilisant les valeurs indiquées dans l'exemple suivant. Veillez à personnaliser les éléments indiqués en **gras** en fonction de votre propre configuration.

Remarque : N'activez pas le mode de requête natif dans la configuration.

```
[Cloudera_HIVE]
Driver=/opt/cloudera/hiveodbc/lib/64/libclouderahiveodbc64.so
Description=Hive Cloudera ODBC Driver
Host=<nom d'hôte ou adresse IP du serveur Hive sur la machine Hadoop Distribution>
Port=<numéro de port du serveur Hive sur la machine Hadoop Distribution>
Schema=<nom de la base de données>
ServiceDiscoveryMode=0
ZKNamespace=
HiveServerType=2
AuthMech=3
ThriftTransport=1
UseNativeQuery=0
UID=cloudera
GetTablesWithQuery=1
```

Remarque : UID est l'ID utilisateur de la base de données du cluster Cloudera.

2. En supposant que votre pilote ODBC soit installé à l'emplacement suivant :

```
/opt/cloudera/hiveodbc/lib/64/libclouderahiveodbc64.so
```

Apportez les modifications suivantes dans Campaign/bin setenv.sh : définissez LD_LIBRARY_PATH (LIBPATH pour AIX) de manière à inclure Cloudera LIB et UnixODBC LIB comme suit.

- LD_LIBRARY_PATH=/opt/IBM/UCD912_Install/Campaign/bin:/opt/ibm/db2/V10.1/lib64/:usr/lib:/lib:/opt/cloudera/hiveodbc/lib/64/:usr/local/lib/

```
export LD_LIBRARY_PATH
```

- ODBCINI=/usr/local/etc/odbc.ini export ODBCINI

3. Ouvrez /opt/cloudera/hiveodbc/lib/64/cloudera.hiveodbc.ini

Au cours de l'installation de Cloudera, une option de connectivité est définie par défaut. Pour connecter Cloudera à ODBC, vous devez la désactiver.

Modifiez les lignes suivantes dans cloudera.hiveodbc.ini :

```
# Generic ODBCInstLib
# iODBC
ODBCInstLib=libiodbcinst.so
```

Les nouvelles lignes sont les suivantes :

```
# Generic ODBCInstLib
# iODBC
ODBCInstLib=libodbcinst.so
```

Que faire ensuite

«C. Mappez les tables HBase existantes à Hive», à la page 33

Configuration du pilote ODBC Hortonworks Hive

Si vous utilisez le pilote ODBC Hortonworks Hive pour intégrer IBM Campaign à une source Big Data, vous devez configurer le pilote après l'avoir installé.

Avant de commencer

Exécutez l'installation du pilote Hortonworks décrite dans «Installation du pilote ODBC Hortonworks Hive», à la page 28.

Procédure

1. Modifiez le fichier `ODBC.ini` pour définir les informations de serveur Hive en utilisant les valeurs indiquées dans l'exemple suivant. Veillez à personnaliser les éléments indiqués en **gras** en fonction de votre propre configuration.

Par défaut, le fichier `odbc.ini` se trouve dans `/usr/lib/hive/lib/native/hiveodbc/Setup/odbc.ini`

```
[ODBC] [ODBC Data Sources] HWDS [HWDS] Description=Hortonworks Hive ODBC Driver (64-bit)
DSN Driver=/usr/lib/hive/lib/native/Linux-amd64-64/libhortonworkshiveodbc64.so
HOST=<nom d'hôte ou adresse IP du serveur Hive sur la machine Hadoop Distribution>
PORT=<numéro de port du serveur Hive sur la machine Hadoop Distribution>
Schema=<nom_schéma>
ServiceDiscoveryMode=0
ZKNamespace=
HiveServerType=2
AuthMech=2
ThriftTransport=1
UseNativeQuery=0
UID=hue
KrbServiceName=<Nom du service Hive Server 2 Kerberos>
KrbRealm=<Domaine Hive Server 2 Kerberos>
SSL=0
TwoWaySSL=0
ClientCert=
ClientPrivateKey=
ClientPrivateKeyPassword=
```

2. Activez le gestionnaire `unixODBC` et désactivez `Generic ODBCInstLib` dans le fichier `hortonworks.hiveodbc.ini`, comme suit.

Par défaut, le fichier `hortonworks.hiveodbc.ini` se trouve dans `/usr/lib/hive/lib/native/Linux-amd64-64/hortonworks.hiveodbc.ini`.

Mettez en commentaire la ligne suivante en ajoutant un caractère de hachage (`#`) au début : `# ODBCInstLib=libodbcinst.so`

Supprimez le commentaire de la ligne suivante en retirant le caractères de hachage au début : `ODBCInstLib=/usr/local/unixODBC/lib/libodbcinst.so`

3. Editez le fichier `Campaign/bin/setenv.sh` comme suit.
 - a. Vérifiez que la variable `LD_LIBRARY_PATH` contient le chemin `/usr/local/unixODBC/lib`
 - b. Faites pointer la variable `ODBCINI` sur le fichier INI approprié. Exemple :

```
ODBCINI=/usr/lib/hive/lib/native/hiveodbc/Setup/odbc.ini
export ODBCINI
HORTONWORKSHIVEINI=/usr/lib/hive/lib/native/Linux-amd64-64/
hortonworks.hiveodbc.ini
export HORTONWORKSHIVEINI
```

Que faire ensuite

«C. Mappez les tables HBase existantes à Hive»

C. Mappez les tables HBase existantes à Hive

Il s'agit de la troisième étape de l'intégration des sources de données Apache Hadoop compatible Hive à IBM Campaign. Si vous ne disposez pas de tables existantes qui ont été créées dans Apache HBase, vous pouvez ignorer cette étape.

Avant de commencer

Effectuez la procédure décrite à l'étape «B. Configurez le pilote ODBC Hive», à la page 29.

Pourquoi et quand exécuter cette tâche

Cette étape n'est requise que si vous possédez des tables existantes qui ont été créées dans Apache HBase. Dans ce cas, vous devez mettre les tables HBase existantes à la disposition de Apache Hive à l'aide de la requête CREATE EXTERNAL TABLE. Les tables HBase visibles par Hive peuvent alors être mappées dans IBM Campaign.

Le mot clé EXTERNAL vous permet de créer une table et de définir son emplacement (LOCATION) de sorte que Hive ne lui affecte pas un emplacement par défaut. Cette possibilité est utile si vous avez déjà créé des données. Une table EXTERNAL pointe vers l'emplacement HDFS de votre choix pour son stockage, au lieu d'être stockée dans un dossier spécifié par la propriété de configuration. Lorsque vous supprimez une table EXTERNAL, les données qu'elle contient ne sont PAS supprimées du système de fichiers.

Pour obtenir des informations sur l'intégration de HBase à Hive :
<https://cwiki.apache.org/confluence/display/Hive/HBaseIntegration>

Procédure

1. Ouvrez l'éditeur Hue et l'éditeur de requête Hive.
2. Créez et exécutez la commande CREATE EXTERNAL TABLE.

```
Servez-vous de la requête suivante comme d'un exemple, en utilisant votre nom de table, vos noms de zone, et les autres paramètres qui vous sont propres. Cet exemple utilise le nom de table "CampaignAccounts" et le nom de famille "f". CREATE EXTERNAL TABLE HiveExt_CampaignAccounts(Acct_ID INT,Indiv_ID INT,HHold_ID INT,Acct_Type_Code STRING,Acct_Status_Code INT,Acct_Open_Date INT,Acct_Balance STRING,Acct_Balance_Last_Month STRING,Acct_Balance_Avg_6Month STRING,Credit_Limit STRING,Acct_Number STRING,Last_Contact_Date STRING,Due_Date STRING) STORED BY 'org.apache.hadoop.hive.hbase.HBaseStorageHandler' WITH SERDEPROPERTIES ('hbase.columns.mapping' = ':key,f:Indiv_ID, f:HHold_ID, f:Acct_Type_Code, f:Acct_Status_Code, f:Acct_Open_Date, f:Acct_Balance, f:Acct_Balance_Last_Month, f:Acct_Balance_Avg_6Month, f:Credit_Limit, f:Acct_Number, f:Last_Contact_Date, f:Due_Date') TBLPROPERTIES ('hbase.table.name' = 'CampaignAccounts');
```

Que faire ensuite

«D. Importez et configurez le modèle de source de données BigDataODBC HiveTemplate dans Campaign», à la page 34

D. Importez et configurez le modèle de source de données BigDataODBCHiveTemplate dans Campaign

Il s'agit de la quatrième étape de l'intégration des sources de données Apache Hadoop compatible Hive à IBM Campaign.

Avant de commencer

Effectuez la procédure décrite à l'étape «C. Mappez les tables HBase existantes à Hive», à la page 33.

Pourquoi et quand exécuter cette tâche

Pour permettre à Campaign de communiquer avec votre système Hadoop compatible Hive, vous devez effectuer les opérations suivantes :

- Importez le modèle BigDataODBCHive.xml dans IBM Campaign. Vous ne devez importer le modèle qu'une seule fois. L'importation d'un modèle le rend disponible pour la création des sources de données.
- Utilisez le modèle pour créer et configurer une source de données pour chaque implémentation Hive qui communique avec IBM Campaign.
- Pour chaque source de données, configurez la propriété HiveQueryMode dans la configuration de Campaign.

Procédure

1. A l'aide de l'utilitaire configTool, importez le modèle BigDataODBCHive.xml dans Campaign.
 - BigDataODBCHive.xml est dans <Campaign_Home>/conf.
 - configTool est dans <répertoire_Marketing_Platform>/tools/bin. Pour plus d'informations, voir le manuel *IBM Marketing Platform - Guide d'administration* dans l'IBM Knowledge Center.

L'exemple suivant importe le modèle dans la partition par défaut de Campaign, partition1. Remplacez <Campaign_Home> par le chemin complet du répertoire de l'installation IBM Campaign.

```
./configTool -i -p "Affinium|Campaign|partitions|partition1|dataSources" -f <Campaign_Home>/conf/BigDataODBCHive.xml
```

2. Créez une source de données basée sur BigDataODBCHiveTemplate. Faites-le pour chaque implémentation Hive qui communique avec Campaign. Par exemple, si vous disposez de quatre implémentations (MapR, Cloudera, Hortonworks, BigInsights), créez quatre sources de données distinctes et configurez-les.
 - a. Dans IBM Campaign, sélectionnez **Paramètres > Configuration**
 - b. Accédez à Campaign|partitions|partition[n]|dataSources.
 - c. Sélectionnez BigDataODBCHiveTemplate.
 - d. Entrez un nouveau nom de catégorie qui identifie la source de données Hive, par exemple, **Hive_MapR**, ou **Hive_Cloudera**, ou **Hive_HortonWorks** ou **Hive_BigInsights**.
 - e. Renseignez les zones pour définir les propriétés de la nouvelle source de données, puis enregistrez vos modifications.

Important : Certaines propriétés n'ont pas de valeur par défaut. Vous devez donc les définir. Portez une attention particulière aux propriétés décrites

ci-dessous. Il ne s'agit que d'une liste partielle des propriétés incluses dans ce modèle. Pour plus d'informations, voir le modèle *IBM Campaign - Guide d'administration*.

| Propriété de configuration | Description |
|---------------------------------|--|
| ASMUserForDBCredentials | Aucune valeur par défaut n'est définie. Entrez l'utilisateur du système Campaign. |
| DSN | Nom DSN défini dans le fichier <code>odbc.ini</code> pour l'instance big data Hadoop compatible Hive. |
| HiveQueryMode | Pour les sources de données qui utilisent le pilote ODBC DataDirect, utilisez <code>Native</code> . Pour les sources de données qui utilisent le pilote ODBC Cloudera ou Hortonworks Hive, utilisez <code>SQL</code> . |
| JndiName | Inutile pour une source de données utilisateur. |
| SystemTableSchema | Aucune valeur par défaut n'est définie. Entrez l'utilisateur de la base de données à laquelle vous vous connectez. |
| OwnerForTableDisplay | Aucune valeur par défaut n'est définie. Entrez l'utilisateur de la base de données à laquelle vous vous connectez. |
| LoaderPreLoadDataFileCopyCmd | SCP est utilisé pour copier les données depuis IBM Campaign vers un dossier temporaire nommé <code>/tmp</code> sur le système Hadoop avec Hive. L'emplacement doit s'appeler <code>/tmp</code> et doit être sur le serveur Hive (dans le système de fichiers, non dans l'emplacement HDFS). Cette valeur doit définir la commande SCP, ou appeler un script qui la contient. Pour plus d'informations et pour des instructions détaillées sur la manière d'exporter des données depuis Campaign vers un système Hadoop compatible Hive, voir le manuel <i>IBM Campaign - Guide d'administration</i> . |
| LoaderPostLoadDataFileRemoveCmd | Les fichiers de données sont copiés depuis IBM Campaign dans un dossier temporaire sur le système Hadoop avec Hive. Vous devez utiliser la commande SSH <code>"rm"</code> pour retirer le fichier de données temporaire. Pour plus d'informations et pour des instructions détaillées sur la manière d'exporter des données depuis Campaign vers un système Hadoop compatible Hive, voir le manuel <i>IBM Campaign - Guide d'administration</i> . |
| LoaderDelimiter | Aucune valeur par défaut n'est définie. Entrez un délimiteur tel que la virgule (,) ou le point-virgule (;), qui sépare les zones des fichiers de données temporaires qui sont chargés dans l'instance big data. Le caractère Tab (<code>/t</code>) n'est pas pris en charge. Le délimiteur doit correspondre au délimiteur du format ROW qui a été utilisé lors de la création de la base de données. Dans cet exemple, une virgule est utilisée : <code>ROW FORMAT DELIMITED FIELDS TERMINATED BY ','</code> |
| SuffixOnTempTableCreation | Aucune valeur par défaut n'est définie. Utilisez le même caractère que pour <code>LoaderDelimiter</code> . |
| SuffixOnSegmentTableCreation | |
| SuffixOnSnapshotTableCreation | |
| SuffixOnExtractTableCreation | |
| SuffixOnUserBaseTableCreation | |
| SuffixOnUserTableCreation | |
| UseExceptForMerge | Définissez la valeur sur <code>FALSE</code> . Hive ne prenant pas en charge la clause <code>EXCEPT</code> , la valeur <code>TRUE</code> peut faire échouer le processus. |
| DateFormat | Toutes les chaînes de date doivent utiliser le tiret "-" pour la mise en forme des dates. Hive ne prend pas en charge d'autres caractères pour les dates. Exemple : <code>%A-%m-%j %H:%M:%S</code> |
| DateTimeFormat | |
| DateTimeOutputFormatString | |
| Type | <code>BigDataODBC_Hive</code> |
| UseSQLToRetrieveSchema | Définissez la valeur sur <code>FALSE</code> . |

| Propriété de configuration | Description |
|----------------------------|---|
| DataFileStagingFolder | <p>La valeur par défaut de l'emplacement est /tmp. Vous pouvez la changer. Exemple : /opt/campaign/ Remarque : la valeur de ce dossier doit comporter une barre oblique de fin.</p> <p>Si vous avez écrit un script shell afin de copier le fichier de données Campaign sur le serveur Hive, vous devez le modifier. Exemple :</p> <pre>#!/bin/sh scp \$1 root@emm52.in.ibm.com:/opt/campaign/ ssh root@emm52.in.ibm.com "chmod 0666 /opt/campaign/ `basename \$1`"</pre> <p>Si vous utilisez LoaderPreLoadDataFileCopyCmd, il est nécessaire de mettre à jour l'emplacement du fichier. Exemple :</p> <pre>scp <DATAFILE> <USER>@[nomhôte]:/opt/campaign/</pre> <p>Si vous utilisez LoaderPostLoadDataFileRemoveCmd, il est nécessaire de mettre à jour l'emplacement de fichier. Exemple :</p> <pre>ssh <USER>@[nomhôte] "rm /opt/campaign/<DATAFILE>"</pre> |

Que faire ensuite

«E. Configurez SSH sur le serveur de programme d'écoute»

E. Configurez SSH sur le serveur de programme d'écoute

Il s'agit de la cinquième étape de l'intégration des sources de données Apache Hadoop compatible Hive à IBM Campaign.

Avant de commencer

Effectuez la procédure décrite à l'étape «D. Importez et configurez le modèle de source de données BigDataODBCHiveTemplate dans Campaign», à la page 34.

Pourquoi et quand exécuter cette tâche

Pour permettre le transfert des fichiers de données entre le serveur (analytique) du programme d'écoute d'IBM Campaign et l'instance big data Hadoop compatible Hive, vous devez configurer la connexion transparente SCP et SSH. SSH permet d'établir des connexions sécurisées entre deux ordinateurs. La plupart des systèmes utilisent le client OpenSSH.

Procédure

1. Sur la machine sur laquelle fonctionne le programme d'écoute d'IBM Campaign, configurez SSH de manière que l'authentification ne demande pas de mot de passe pour l'authentification. Connectez-vous en tant que l'utilisateur du programme d'écoute d'IBM Campaign et exécutez les commandes suivantes, en utilisant le nom d'utilisateur et l'adresse IP de votre serveur Hive (au format **nom d'utilisateur@adresse IP**). Dans cet exemple, il s'agit de la machine MapR :

```
>> ssh-keygen -t rsa
>> ssh mapr@192.0.2.0 mkdir -p .ssh
>> cat .ssh/id_rsa.pub | ssh mapr@192.0.2.0 'cat >> .ssh/authorized_keys'
>> ssh mapr@192.0.2.0 "chmod 700 .ssh; chmod 640 .ssh/authorized_keys"
```
2. Testez le fonctionnement de l'authentification sans mot de passe avec des clés RSA autorisés. Exécutez chaque commande en utilisant le nom d'utilisateur et l'adresse IP du serveur (au format **nom d'utilisateur@adresse IP**), et vérifiez qu'elles fonctionnent. Pour ce test, vous avez besoin d'un fichier nommé test1 :

```
>> ssh mapr@192.0.2.0
>> scp test1 mapr@192.0.2.0:/tmp
>> ssh mapr@192.0.2.0 "rm /tmp/test1"
```

Que faire ensuite

«F. Mappez les sources de données Hive dans Campaign»

F. Mappez les sources de données Hive dans Campaign

Il s'agit de la sixième et dernière étape de l'intégration des sources de données Apache Hadoop compatible Hive à IBM Campaign.

Avant de commencer

- Effectuez la procédure décrite à l'étape «E. Configurez SSH sur le serveur de programme d'écoute», à la page 36.
- Vous devez définir des niveaux d'audience dans IBM Campaign avant de mapper des tables utilisateur.

Pourquoi et quand exécuter cette tâche

Le mappage de tables utilisateur rend les sources de données externes accessibles dans Campaign. Une table utilisateur contient généralement des informations sur les clients, les prospects ou les produits de votre société, destinées à être utilisées dans des campagnes marketing. Vous devez mapper toutes les sources de données configurées pour rendre les données accessibles aux processus dans les diagrammes.

Procédure

1. Sélectionnez **Paramètres > Paramètres Campaign > Gérer le mappage des tables**.
2. Dans la boîte de dialogue Mappages de tables, cliquez sur **Afficher les tables utilisateur**.
3. Cliquez sur **Nouvelle table**. La boîte de dialogue Définition de la nouvelle table s'ouvre.
4. Cliquez sur **Suivant**.
5. Sélectionnez **Mapper une table de la base de données sélectionnée**.
6. Sélectionnez la source de données **BigDataODBCHive**, puis cliquez sur **Suivant**.
7. Suivez les invites pour mapper la table, comme indiqué dans le manuel *IBM Campaign - Guide d'administration*.

Que faire ensuite

Vous avez terminé le processus d'installation et de configuration. Les concepteurs de diagramme IBM Campaign peuvent maintenant sélectionner les sources de données Hadoop compatibles Hive dans les processus. Par exemple, un processus de sélection peut interroger une source de données Hive pour cibler des données client en vue d'une campagne marketing.

Chapitre 4. Installation de Campaign

Vous devez exécuter le programme d'installation d'IBM Marketing Software pour démarrer l'installation de Campaign. Le programme d'installation IBM Marketing Software démarre le programme d'installation Campaign pendant le processus d'installation. Assurez-vous que le programme d'installation d'IBM Marketing Software et le programme d'installation du produit sont stockés dans le même emplacement.

A chaque fois que vous exécutez le programme d'installation d'IBM Marketing Software, vous devez d'abord entrer les informations de connexion de base de données pour les tables système Marketing Platform. Lorsque le programme d'installation de Campaign démarre, vous devez entrer les informations requises pour Campaign.

Après avoir installé Campaign, vous pouvez créer un fichier EAR pour votre produit et installer le package de rapports pour celui-ci. Ces deux opérations (création du fichier EAR et installation du package de rapports) ne sont pas obligatoires.

Important : Avant d'installer Campaign, assurez-vous que l'espace temporaire disponible sur l'ordinateur où vous installez Campaign est au moins trois fois supérieur à la taille du programme d'installation de Campaign.

Remarque : Des informations sur l'utilisation de la mise en cluster des applications Web dans IBM Campaign sont fournies dans Chapitre 12, «Regroupement des applications Web IBM Campaign», à la page 111.

Fichiers d'installation

Le nom des fichiers d'installation varient selon la version du produit et le système d'exploitation sur lequel ils doivent être installés (à l'exception d'UNIX). Pour UNIX, il existe des fichiers d'installation différents pour le mode système X-Window et le mode console.

Le tableau suivant présente des exemples de fichiers d'installation nommés en fonction de la version du produit et du système d'exploitation :

Tableau 5. Fichiers d'installation

| Système d'exploitation | Fichier d'installation |
|---|---|
| Windows : mode interface graphique et console | <i>Produit_N.N.N.N_win64.exe</i> , où <i>Produit</i> indique le nom du produit, <i>N.N.N.N</i> le numéro de version du produit et Windows 64 bits, le système d'exploitation sur lequel le fichier doit être installé. |
| UNIX : mode système X-Window | <i>Produit_N.N.N.N_linux64.bin</i> , où <i>Produit</i> indique le nom du produit et <i>N.N.N.N</i> , le numéro de version du produit. |
| UNIX : mode console | <i>Produit_N.N.N.N.bin</i> , où <i>Produit</i> indique le nom du produit et <i>N.N.N.N</i> , le numéro de version du produit. Ce fichier peut être utilisé pour une installation sur tous les systèmes d'exploitation UNIX. |

Installation de Campaign avec le mode d'interface graphique GUI

Pour Windows, utilisez le mode GUI pour installer Campaign. Pour UNIX, utilisez le mode X Window System pour installer Campaign.

Avant de commencer

Important : avant d'utiliser le mode GUI pour installer Campaign, assurez-vous que l'espace temporaire disponible sur l'ordinateur sur lequel vous installez Campaign a une taille au moins trois fois supérieure à la taille du programme d'installation de Campaign.

Assurez-vous que le programme d'installation d'IBM Marketing Software et de Campaign sont situés dans le même répertoire sur l'ordinateur sur lequel vous souhaitez installer Campaign.

Procédure

Procédez comme suit pour installer Campaign en utilisant le mode GUI :

1. Accédez au dossier dans lequel vous avez sauvegardé le programme d'installation d'IBM Marketing Software et cliquez deux fois dessus pour le démarrer.
2. Cliquez sur **OK** sur le premier écran pour afficher la fenêtre Introduction.
3. Suivez les instructions du programme d'installation, puis cliquez sur **Suivant**. Utilisez les informations du tableau ci-dessous pour exécuter les actions appropriées dans chaque fenêtre du programme d'installation d'IBM Marketing Software.

Tableau 6. Interface graphique du programme d'installation d'IBM Marketing Software

| Fenêtre | Description |
|--------------------------------------|--|
| Introduction | <p>Il s'agit de la première fenêtre du programme d'installation de la suite IBM Marketing Software. Vous pouvez ouvrir les guides d'installation et de mise à niveau Campaign à partir de cette fenêtre. Cette fenêtre contient également un lien vers les guides d'installation et de mise à niveau des produits dont les programmes d'installation sont sauvegardés dans le répertoire d'installation.</p> <p>Cliquez sur Suivant.</p> |
| Destination des fichiers de réponses | <p>Cochez la case Générer des fichiers de réponses si vous souhaitez générer des fichiers de réponses pour votre produit. Les informations nécessaires à l'installation de votre produit sont stockées dans les fichiers de réponses. Vous pouvez utiliser des fichiers de réponses pour effectuer une installation automatisée de votre produit ou pour obtenir des réponses préremplies si vous relancez l'exécution du programme d'installation en mode interface graphique.</p> <p>Cliquez sur Choisir pour rechercher le répertoire dans lequel vous souhaitez stocker les fichiers de réponses.</p> <p>Cliquez sur Suivant.</p> |

Tableau 6. Interface graphique du programme d'installation d'IBM Marketing Software (suite)

| Fenêtre | Description |
|---|--|
| Produits IBM Marketing Software | <p>Dans la liste Choix du jeu à installer, sélectionnez Personnalisé pour sélectionner les produits que vous souhaitez installer.</p> <p>La zone Choix du jeu à installer répertorie tous les produits dont les programmes d'installation figurent dans le même répertoire sur votre ordinateur.</p> <p>Dans la zone Description, vous pouvez afficher la description de chaque produit que vous sélectionnez dans la zone des produits à installer.</p> <p>Cliquez sur Suivant.</p> |
| Répertoire d'installation | <p>Dans la zone Indiquez le répertoire d'installation, cliquez sur Choisir afin de rechercher le répertoire dans lequel vous souhaitez installer le produit.</p> <p>Si vous souhaitez installer le produit dans le dossier où se trouvent les programmes d'installation, cliquez sur Restaurer le dossier par défaut.</p> <p>Cliquez sur Suivant.</p> |
| Sélection du serveur d'applications | <p>Dans la liste suivante, sélectionnez l'un des serveurs d'applications que vous avez configurés pour l'installation de Campaign :</p> <ul style="list-style-type: none"> • IBM WebSphere • Oracle WebLogic <p>Cliquez sur Suivant.</p> |
| Type de la base de données Platform | <p>Sélectionnez le type de base de données Marketing Platform approprié.</p> <p>Cliquez sur Suivant.</p> |
| Connexion à la base de données Platform | <p>Entrez les informations suivantes au sujet de votre base de données :</p> <ul style="list-style-type: none"> • Nom d'hôte de base de données • Port de la base de données • Nom ou ID système (SID) de la base de données • Nom d'utilisateur de la base de données • Mot de passe de la base de données <p>Cliquez sur Suivant.</p> |
| Connexion à la base de données Platform (suite) | <p>Vérifiez et validez la connexion JDBC.</p> <p>Cliquez sur Suivant. L'URL peut être personnalisée avec des paramètres supplémentaires, si besoin.</p> |
| Récapitulatif de la préinstallation | <p>Vérifiez et validez les valeurs que vous avez ajoutées durant le processus d'installation.</p> <p>Cliquez sur Installer pour lancer le processus d'installation.</p> <p>Le programme d'installation de Campaign démarre.</p> |

4. Suivez les instructions du programme d'installation pour installer ou mettre à niveau Marketing Platform. Pour plus d'informations, voir le document *IBM Marketing Platform - Guide d'installation*.
5. Dans la fenêtre Installation terminée, cliquez sur **Terminé**. L'installation de Marketing Platform est terminée ; le programme d'installation de Campaign s'ouvre.
6. Utilisez les informations du tableau ci-dessous pour naviguer dans le programme d'installation de Campaign. Dans la fenêtre Connexion à la base de

données Platform, entrez toutes les informations requises et cliquez sur **Suivant** pour démarrer le programme d'installation de Campaign.

Tableau 7. Interface graphique du programme d'installation d'IBM Campaign

| Fenêtre | Description |
|---|---|
| Introduction | Il s'agit de la première fenêtre du programme d'installation de Campaign. Vous pouvez ouvrir les guides d'installation et de mise à niveau Campaign à partir de cette fenêtre. Cliquez sur Suivant . |
| Contrat de licence logiciel | Lisez attentivement le contrat. Utilisez l'option Imprimer pour imprimer ce document. Cliquez sur Suivant après avoir accepté le contrat. |
| Répertoire d'installation | Cliquez sur Choisir pour accéder au répertoire dans lequel installer Campaign. Cliquez sur Suivant . |
| Composants Campaign | Sélectionnez les composants que vous souhaitez installer. Lorsque vous sélectionnez les composants, le programme d'installation affiche des informations les concernant. Cliquez sur Suivant . |
| Un ou plusieurs programmes d'écoute | Sélectionnez Configuration de programme d'écoute non configurée en cluster (noeud unique) Remarque : Si vous effectuez une installation du programme d'écoute en cluster, voir Annexe B pour obtenir les instructions d'installation. Cliquez sur Suivant . |
| Environnement local par défaut | Sélectionnez un environnement local par défaut pour votre installation. L'anglais est sélectionné par défaut. Cliquez sur Suivant . |
| Configuration de la base des données de campagnes | Sélectionnez l'une des options suivantes pour configurer la base de données Campaign : <ul style="list-style-type: none"> • Configuration automatique de la base de données • Configuration manuelle de la base de données Si vous sélectionnez Configuration automatique de la base de données , sélectionnez Exécuter un script SQL en Unicode si les tables système ont été configurées en Unicode. Cliquez sur Suivant . |
| Type de la base des données Campaign | Sélectionnez le type de base de données approprié. Cliquez sur Suivant . |

Tableau 7. Interface graphique du programme d'installation d'IBM Campaign (suite)

| Fenêtre | Description |
|--|--|
| Connexion à la base des données de campagnes | <p>Entrez les informations détaillées suivantes pour la base de données Campaign :</p> <ul style="list-style-type: none"> • Nom d'hôte de base de données • Port de la base de données • ID système (SID) de la base de données • Nom d'utilisateur de la base de données • Mot de passe <p>Important : Si les produits IBM Marketing Software sont installés dans un environnement distribué, vous devez utiliser le nom de machine plutôt qu'une adresse IP dans l'URL de navigation pour toutes les applications de la suite. De plus, si vous disposez d'un environnement groupé et que vous choisissez d'utiliser d'autres ports que les ports par défaut 80 ou 443 pour votre déploiement, n'utilisez pas un numéro de port qui se trouve dans cette propriété.</p> <p>Cliquez sur Suivant.</p> |
| Connexion JDBC | <p>Vérifiez et validez la connexion JDBC.</p> <p>Cliquez sur Suivant.</p> |
| Paramètres de connexion de Campaign | <p>Entrez les paramètres de connexion suivants :</p> <ul style="list-style-type: none"> • Nom de domaine de réseau <p>Remarque :</p> <p>Lorsque vous ajoutez le nom de domaine de réseau, il se peut que le message suivant s'affiche :</p> <p>Warning-Server name includes domain name, final URL contains several occurrences of domain name</p> <p>Sélectionnez Modifier pour modifier le nom de domaine ou cliquez sur Annuler pour annuler le message.</p> <ul style="list-style-type: none"> • Nom d'hôte • Numéro de port <p>Cochez la case Utiliser une connexion sécurisée, si besoin.</p> <p>Cliquez sur Suivant.</p> |
| Paramètres des utilitaires Platform | <p>Vérifiez et validez ou modifiez les informations suivantes relatives à la connexion à la base de données Marketing Platform :</p> <ul style="list-style-type: none"> • Classe du pilote JDBC • URL de connexion JDBC • Classpath du pilote JDBC <p>Cliquez sur Suivant pour valider vos entrées et accéder à la fenêtre suivante.</p> |

Tableau 7. Interface graphique du programme d'installation d'IBM Campaign (suite)

| Fenêtre | Description |
|--|---|
| Création de la source de données | <p>Le programme d'installation peut créer la source de données JDBC pour une partition sur votre serveur d'applications Web (WebSphere ou WebLogic). Cette source de données est requise pour que l'application Web Campaign puisse se connecter aux tables système de Campaign. Vous pouvez ignorer cette étape dans le programme d'installation et créer la source de données dans la console d'administration de votre serveur d'applications Web une fois l'installation terminée.</p> <p>Si vous sélectionnez la case à cocher Création de la source de données Campaign, le programme d'installation crée la source de données avec les informations que vous fournissez.</p> <ul style="list-style-type: none"> • Votre serveur d'applications doit être en cours d'exécution. • Entrez un nom pour la source de données. Le programme d'installation crée le nom JNDI automatiquement (campaignPartition1DS). • Indiquez le répertoire dans lequel le serveur d'applications est installé. Pour WebSphere, il s'agit du répertoire qui contient le répertoire profiles. Vous devez redémarrer WebSphere une fois que le programme d'installation a terminé l'installation et avant d'utiliser cette source de données. Pour WebLogic, il s'agit du répertoire qui contient le répertoire common. <p>Cliquez sur Suivant pour passer à la fenêtre suivante.</p> |
| Informations sur le serveur d'applications (WebSphere) | <p>Ne s'applique que si votre serveur d'applications est WebSphere.</p> <ul style="list-style-type: none"> • Entrez le profil du serveur d'applications sur lequel vous prévoyez de déployer Campaign. • Entrez le nom du serveur dans le profil. • Si la sécurité est activée dans WebSphere, entrez l'ID et le mot de passe de l'administrateur. <p>Cliquez sur Suivant pour passer à la fenêtre suivante.</p> |
| Informations sur le serveur d'applications (WebLogic) | <p>S'applique uniquement si votre serveur d'applications est un serveur WebLogic.</p> <p>Entrez le nom du serveur de domaine ainsi que l'ID et le mot de passe de l'administrateur. Si SSL est activé, entrez le port HTTP pour le domaine.</p> <p>Vous devez ajouter le classpath du pilote de base de données à WebLogic dans la console d'administration WebLogic.</p> <p>Cliquez sur Suivant pour passer à la fenêtre suivante.</p> |
| Récapitulatif de la préinstallation | <p>Vérifiez et validez les valeurs que vous avez ajoutées durant le processus d'installation.</p> <p>Cliquez sur Installer pour lancer le processus d'installation.</p> <p>Le programme d'installation de Campaign démarre.</p> |
| Installation terminée | <p>Cliquez sur Terminé pour fermer le programme d'installation de Marketing Platform et revenir au programme d'installation d'IBM Marketing Software.</p> |

7. Dans la fenêtre Installation terminée, cliquez sur **Terminé** pour quitter le programme d'installation de Campaign et retourner à celui d'IBM Marketing Software.
8. Procédez comme suit dans le programme d'installation d'IBM Marketing Software pour terminer l'installation de Campaign. Utilisez les informations du

tableau ci-dessous pour exécuter les actions appropriées dans chaque fenêtre du programme d'installation d'IBM Marketing Software.

Tableau 8. Interface graphique du programme d'installation d'IBM Marketing Software

| Fenêtre | Description |
|--------------------------------|--|
| Fichier EAR de déploiement | Indiquez si vous souhaitez créer un fichier d'archive d'entreprise (EAR) pour déployer vos produits IBM Marketing Software. Cliquez sur Suivant . |
| Fichier EAR du package | Vous pouvez voir cette fenêtre si vous sélectionnez Créer un fichier EAR pour le déploiement dans la fenêtre Fichier EAR de déploiement. Sélectionnez les applications que vous souhaitez inclure dans le fichier EAR. |
| Détails de fichier EAR | Entrez les informations suivantes au sujet du fichier EAR : <ul style="list-style-type: none"> • Identificateur d'application d'entreprise • Nom d'affichage • Description • Chemin d'accès au fichier EAR |
| Détails de fichier EAR (suite) | Sélectionnez Oui ou Non pour créer un fichier EAR supplémentaire. Si vous sélectionnez Oui , vous devez entrer les détails du nouveau fichier EAR. Cliquez sur Suivant pour terminer l'installation de votre produit. |
| Fichier EAR de déploiement | Indiquez si vous voulez créer un autre fichier EAR pour déployer vos produits IBM Marketing Software. Cliquez sur Suivant . |
| Installation terminée | Cette fenêtre indique les emplacements des fichiers journaux créés lors de l'installation. Cliquez sur Précédent si vous souhaitez modifier les détails de l'installation. Cliquez sur Terminé pour fermer le programme d'installation d'IBM Marketing Software. |

Création d'un fichier EAR après l'exécution du programme d'installation

Vous pouvez créer un fichier EAR après avoir installé les produit IBM Marketing Software. Vous pouvez effectuer cette opération pour créer un fichier EAR avec la combinaison de produits que vous souhaitez.

Pourquoi et quand exécuter cette tâche

Remarque : Exécutez le programme d'installation en mode console à partir de la ligne de commande.

Utilisez la procédure suivante si vous souhaitez créer un fichier EAR après avoir installé des produits IBM Marketing Software :

Procédure

1. Si c'est la première fois que vous exécutez le programme d'installation en mode console, faites une copie de sauvegarde du fichier `.properties` du programme d'installation pour chacun de vos produits installés.

Chaque programme d'installation de produit IBM crée un ou plusieurs fichiers de réponse avec l'extension `.properties`. Ces fichiers se trouvent dans le même

répertoire que celui où vous avez placé les programmes d'installation. Vérifiez que vous avez sauvegardé tous les fichiers ayant l'extension `.properties`, y compris les fichiers `installer_produitversion.properties` et les fichiers pour le programme d'installation lui-même IBM, qui est nommé `installer.properties`.

Si vous prévoyez d'exécuter le programme d'installation en mode sans opérateur, vous devez sauvegarder les fichiers `.properties` d'origine car lorsque le programme d'installation s'exécute en mode sans opérateur, il efface ces fichiers. Pour créer un fichier EAR, vous avez besoin des informations écrites par le programme d'installation dans les fichiers `.properties` durant l'installation initiale.

2. Ouvrez une fenêtre de commande et indiquez le répertoire qui contient le programme d'installation.
3. Exécutez l'exécutable du programme d'installation avec cette option :
`-DUNICA_GOTO_CREATEEARFILE=TRUE`
Sur des systèmes de type UNIX, exécutez le fichier `.bin` au lieu du fichier `.sh`.
L'assistant du programme d'installation s'ouvre.
4. Suivez les instructions de l'assistant.
5. Avant de créer d'autres fichiers EAR, écrasez le(s) fichier(s) `.properties` avec les sauvegardes que vous avez créées avant la première exécution en mode console.

Installation de Campaign à l'aide du mode console

Le mode console permet d'installer Campaign par le biais de la fenêtre de ligne de commande. Vous pouvez sélectionner différentes options dans la fenêtre de ligne de commande pour exécuter des tâches comme la sélection des produits à installer ou la sélection du répertoire de base pour l'installation.

Avant de commencer

Avant d'installer Campaign, assurez-vous que vous avez configuré les éléments ci-dessous.

- Un profil de serveur d'applications
- Un schéma de base de données

Pour afficher les écrans du programme d'installation en mode console, configurez le logiciel du terminal de sorte qu'il prenne en charge le codage de caractères UTF-8. Les autres systèmes de codage de caractères, comme ANSI, n'affichent pas le texte correctement, et certaines informations ne sont pas lisibles avec ces systèmes de codage.

Procédure

1. Ouvrez une fenêtre d'invite de ligne de commande et accédez au répertoire dans lequel vous avez sauvegardé le programme d'installation d'IBM Marketing Software et le programme d'installation d'Campaign .
2. Effectuez l'une des étapes suivantes pour exécuter le programme d'installation d'IBM Marketing Software.
 - Pour Windows, entrez la commande suivante :
`nom_complet_programme_installation_ibm_ims -i console`
Par exemple, **`IBM_Marketing_Software_Installer_10.0.0.0_win.exe -i console`**

- Pour UNIX, appelez le fichier `nom_complet_programme_installation_ibm_ims.sh`.
Exemple : **IBM_Marketing_Software_Installer_10.0.0.0.sh**
3. Suivez les instructions qui sont affichées dans l'invite de ligne de commande. Utilisez les instructions suivantes lorsque vous devez sélectionner une option dans l'invite de ligne de commande :
 - Les options par défaut sont signalées par le symbole [X].
 - Pour sélectionner ou effacer une option, entrez la valeur définie pour l'option, puis appuyez sur Entrée.

Prenons l'exemple de la liste suivante dans laquelle sont répertoriés les composants que vous pouvez installer :

- 1 [X] Marketing Platform
- 2 [X] Campaign
- 3 [] Contact Optimization
- 4 [] Distributed Marketing

Si vous souhaitez installer Distributed Marketing, mais pas Campaign, entrez la commande suivante : **2,4**

La liste répertoriant les options que vous avez sélectionnées s'affiche comme suit :

- 1 [X] Marketing Platform
- 2 [] Campaign
- 3 [] Contact Optimization
- 4 [X] Distributed Marketing

Remarque : Vous ne devez pas désélectionner l'option correspondant à Marketing Platform sauf si vous avez déjà installé ce composant.

4. Le programme d'installation d'IBM Marketing Software lance le programme d'installation de Campaign au cours du processus d'installation. Suivez les instructions indiquées dans la fenêtre d'invite de ligne de commande du programme d'installation de Campaign.
5. Une fois que vous avez entré `quit` dans la fenêtre d'invite de ligne de commande du programme d'installation de Campaign, cette fenêtre se ferme. Suivez les instructions indiquées dans la fenêtre d'invite de ligne de commande du programme d'installation d'IBM Marketing Software pour terminer l'installation de Campaign.

Remarque : Si des erreurs se produisent lors de l'installation, un fichier journal est généré. Vous devez quitter le programme d'installation pour afficher le fichier journal.

Installation de Campaign silencieusement

Utilisez le mode silencieux (ou mode sans opérateur) pour installer Campaign plusieurs fois.

Avant de commencer

Avant d'installer Campaign, assurez-vous d'avoir configuré les éléments suivants :

- Un profil de serveur d'applications
- Un schéma de base de données

Pourquoi et quand exécuter cette tâche

Lorsque vous installez Campaign en mode silencieux, des fichiers de réponses sont utilisés pour obtenir les informations requises durant l'installation. Vous devez créer des fichiers de réponses pour une installation en mode silencieux du produit. Vous pouvez créer des fichiers de réponses en procédant de l'une des façons suivantes :

- Utilisation de l'exemple de fichier de réponses en modèle pour la création du vôtre. Les exemples de fichiers de réponses sont inclus aux programmes d'installation du produit dans l'archive compressée `ResponseFiles`. Pour plus d'informations sur les fichiers de réponses exemple, voir «Exemples de fichiers de réponses».
- En exécutant les programmes d'installation de produit en mode interface graphique (Windows) ou système X-Window (UNIX) ou en mode console avant d'installer le produit en mode silencieux. Un fichier de réponses est créé pour le programme d'installation de la suite IBM Marketing Software et un ou plusieurs fichiers de réponses sont créés pour votre programme d'installation du produit. Les fichiers sont créés dans le répertoire que vous spécifiez.

Important : Par mesure de sécurité, le programme d'installation ne sauvegarde pas les mots de passe de la base de données dans les fichiers de réponses. Lorsque vous créez des fichiers de réponses, vous devez éditer chaque fichier de réponses pour saisir les mots de passe de base de données. Ouvrez chaque fichier de réponses et recherchez `PASSWORD` pour identifier l'emplacement dans lequel vous devez effectuer les modifications.

Lorsque le programme d'installation s'exécute en mode silencieux, il recherche les fichiers de réponse de manière séquentielle dans les répertoires suivants :

- Dans le répertoire où le programme d'installation d'IBM Marketing Software est stocké.
- Dans le répertoire personnel de l'utilisateur qui installe le produit

Vérifiez que tous les fichiers de réponses figurent dans le même répertoire. Vous pouvez modifier le chemin dans lequel les fichiers de réponses sont lus en ajoutant des arguments à la ligne de commande. Par exemple :

```
-DUNICA_REPLAY_READ_DIR="myDirPath" -f myDirPath/installer.properties
```

Procédure

Utilisez la commande suivante pour Windows :

- **`ibm_ims_installer_full_name -i silent`**

Par exemple :

```
IBM_Marketing_Software_Installer_10.0.0.0_win.exe -i silent
```

Utilisez la commande suivante pour Linux :

- **`ibm_ims_installer_full_name_operating_system .bin -i silent`**

Par exemple :

```
IBM_Marketing_Software_Installer_10.0.0.0_linux.bin -i silent
```

Exemples de fichiers de réponses

Vous devez créer des fichiers de réponses pour configurer une installation en mode silencieux de Campaign. Vous pouvez utiliser des exemples de fichiers de réponses pour créer vos fichiers de réponses. Les exemples de fichiers de réponses sont inclus avec les programmes d'installation dans l'archive `ResponseFiles` compressée.

Le tableau suivant répertorie les informations sur les exemples de fichiers de réponses.

Tableau 9. Description d'exemples de fichiers de réponses

| Exemple de fichier de réponses | Description |
|---|--|
| installer.properties | Exemple de fichier de réponses pour l'outil d'installation principal IBM Marketing Software. |
| installer_initiales du produit et numéro de version du produit.properties | Exemple de fichier de réponses pour l'outil d'installation Campaign. Par exemple, installer_ucn.n.n.n.properties est le fichier de réponses du programme d'installation de Campaign, où n.n.n.n est le numéro de version. |
| installer_initiales groupe de rapports, initiales produit et numéro de version.properties | Exemple de fichier de réponses pour le programme d'installation du groupe de rapports. Par exemple, installer_urpcn.n.n.n.properties est le fichier de réponses du programme d'installation du groupe de rapports Campaign, où n.n.n.n correspond au numéro de version. |

Chapitre 5. Configuration de Campaign avant le déploiement

Avant de déployer Campaign, vous devez manuellement créer et remplir des tables système Campaign et eMessage et enregistrer Campaign et eMessage.

Remarque : Vous trouverez des informations sur la mise en cluster de l'application Web dans IBM Campaign à la rubrique Chapitre 12, «Regroupement des applications Web IBM Campaign», à la page 111.

Création et remplissage manuels des tables système Campaign

Par défaut, le programme d'installation de Campaign crée et remplit automatiquement les tables système. Toutefois, si les tables système ne sont pas créées et remplies automatiquement au cours de l'installation, vous devez les remplir manuellement. Utilisez le client de base de données pour exécuter les scripts SQL Campaign sur la base de données appropriée afin de créer et remplir les tables système Campaign.

Remarque : Si vous envisagez d'activer eMessage, vous devez également créer et charger les tables système eMessage si le programme d'installation ne le fait pas automatiquement. Pour plus d'informations, voir «Création et remplissage manuels des tables système eMessage», à la page 52.

Si vous avez sélectionné l'option **Fichier DDL des tables système Campaign** dans la page Composants Campaign pendant l'installation, le programme d'installation IBM installe une collection de scripts SQL que vous pouvez utiliser pour créer et remplir les tables système Campaign. Les scripts SQL sont installés dans le répertoire ddl de l'installation du serveur Campaign. Si les tables système sont configurées en Unicode, les scripts appropriés se trouvent dans le répertoire ddl/unicode de l'installation Campaign.

Pour utiliser les scripts SQL, exécutez le client de base de données pour appliquer les scripts à la base de données ou au schéma qui contient les tables système Campaign. Voir la documentation du logiciel de base de données pour les instructions d'exécution des scripts SQL.

Les tableaux suivants répertorient les scripts SQL fournis pour créer et remplir manuellement les tables système Campaign :

Tableau 10. Scripts de création des tables système Campaign

| Type de source de données | Nom du script |
|---------------------------|----------------------|
| IBM DB2 | ac_systab_db2.sql |
| Microsoft SQL Server | ac_systab_sqlsvr.sql |
| Oracle | ac_systab_ora.sql |

Tableau 11. Scripts de remplissage des tables système Campaign

| Type de source de données | Nom du script |
|---------------------------|----------------------------|
| IBM DB2 | ac_populate_tables_db2.sql |

Tableau 11. Scripts de remplissage des tables système Campaign (suite)

| Type de source de données | Nom du script |
|---------------------------|--------------------------------------|
| Microsoft SQL Server | ac_populate_tables_sqlsvr.sql |
| Oracle | ac_populate_tables_ora.sql |

Vous pouvez créer des tables dans le schéma Campaign si vous souhaitez intégrer Distributed Marketing à Campaign.

Les tableaux suivants répertorient les scripts SQL fournis pour créer manuellement les tables système Campaign :

Tableau 12. Scripts de création des tables système Campaign pour l'intégration de Distributed Marketing à Campaign

| Type de source de données | Nom du script |
|---------------------------|------------------------------|
| IBM DB2 | clb_systab_db2.sql |
| Microsoft SQL Server | clb_systab_sqlsvr.sql |
| Oracle | clb_systab_ora.sql |

Pour remplir les lignes des tables système créées par le script **clb_systab_type_BD.sql**, exécutez le script **clb_populate_tables.sql**.

Création et remplissage manuels des tables système eMessage

Pour eMessage, vous devez créer des tables système supplémentaires dans le schéma Campaign, puis y intégrer les données initiales. Le programme d'installation Campaign crée et remplit automatiquement les tables système eMessage dans le schéma Campaign si vous sélectionnez l'option de création automatique des tables système. Toutefois, si vous ne sélectionnez pas cette option, vous devez créer et remplir manuellement les tables système eMessage.

Utilisez le client de base de données pour exécuter le script approprié par rapport à la base de données Campaign.

Remarque : Le répertoire d'installation eMessage est un sous-dossier du répertoire Campaign.

Scripts de création des tables eMessage

IBM fournit les scripts ace_op_systab permettant de créer des tables eMessage dans votre environnement local.

Si les tables système Campaign sont configurées pour Unicode, recherchez le script approprié dans le répertoire ddl/unicode de l'installation eMessage.

Si les tables système Campaign ne sont pas configurées pour l'Unicode, utilisez des scripts non-Unicode dans le répertoire ddl de l'installation eMessage. Utilisez le tableau suivant pour connaître les scripts que vous devez utiliser :

Tableau 13. Scripts de création des tables eMessage

| Type de source de données | Nom du script |
|---------------------------|---|
| IBM DB2 | ace_op_systab_db2.sql L'espace table utilisateur et l'espace table temporaire système où se trouvent les tables système doivent avoir chacun une taille de page de 16 Ko minimum. |
| Microsoft SQL Server | ace_op_systab_sqlsvr.sql |
| Oracle | ace_op_systab_ora.sql |

Scripts de remplissage des tables eMessage

IBM fournit les scripts `ace_op_populate_systab` pour remplir les tables eMessage de l'environnement local.

Les scripts de remplissage sont stockés dans le répertoire `ddl` de votre installation d'eMessage. IBM fournit une seule version des scripts de remplissage, car vous pouvez les utiliser pour les tables Unicode ou non-Unicode.

Remarque : Le répertoire d'installation eMessage est un sous-dossier du répertoire Campaign.

Utilisez le tableau suivant pour connaître les scripts que vous devez utiliser :

Tableau 14. Scripts de remplissage des tables eMessage

| Type de source de données | Nom du script |
|---------------------------|--|
| IBM DB2 | ace_op_populate_systab_db2.sql |
| Microsoft SQL Server | ace_op_populate_systab_sqlsvr.sql |
| Oracle | ace_op_populate_systab_ora.sql |

Enregistrement manuel de Campaign

Durant le processus d'installation, si le programme d'installation de Campaign ne peut pas accéder aux tables système Marketing Platform, vous devez exécuter l'utilitaire `configTool` pour l'enregistrer manuellement.

Pourquoi et quand exécuter cette tâche

Vous pouvez exécuter les utilitaires `configTool` et `populateDb` pour importer et remplir les informations sur Campaign dans les tables système Marketing Platform.

Procédure

1. Exécutez l'utilitaire `populateDb` en vous servant de l'exemple de commande suivant :

```
populateDb.bat -n Campaign
```

La commande importe les rôles et les droits de sécurité dans la partition par défaut.

2. Si vous procédez à une mise à niveau de Campaign, désenregistrez Campaign en exécutant la commande suivante :

```
configTool -x -p "Affinium|Campaign|about" -f exportedAbout.xml
```

La commande exporte le noeud **A propos de** de Campaign dans le fichier `exportedAbout.xml`.

3. Exécutez l'utilitaire `configTool` en vous servant des exemples de commande suivants :

- **configTool -r Campaign -f "chemin_complet_répertoire_installation_Campaign\conf\campaign_configuration.xml"**
- **configTool -v -i -p "Affinium|suite|uiNavigation|settingsMenu" -f "chemin_complet_répertoire_installation_Campaign\conf\campaign_setup_navigation.xml"**
- **configTool -v -i -p "Affinium|suite|uiNavigation|mainMenu" -f "chemin_complet_répertoire_installation_Campaign\conf\campaign_navigation.xml"**
- **configTool -v -i -p "Affinium|suite|uiNavigation|mainMenu|Analytics" -f "chemin_complet_répertoire_installation_Campaign\conf\campaign_analysis_navigation.xml"**
- **configTool -v -i -p "Affinium|suite|uiNavigation|alerts" -f "chemin_complet_répertoire_installation_Campaign\conf\campaign_alerts.xml"**

La commande importe les propriétés de configuration et les éléments de menu. Le nombre d'exécutions de l'utilitaire est proportionnel au nombre de fichiers.

4. Exécutez la commande suivante après avoir enregistré Campaign :

```
configtool -i -p "Affinium|Campaign" -f exportedAbout.xml
```

La commande importe le noeud **A propos de** de Campaign dans le fichier `exportedAbout.xml`.

Enregistrement manuel d'eMessage

Durant le processus d'installation, si le programme d'installation de eMessage ne peut pas accéder aux tables système Marketing Platform, vous devez exécuter l'utilitaire **configTool** pour l'enregistrer manuellement.

Pourquoi et quand exécuter cette tâche

Par défaut, le programme d'installation de Campaign enregistre automatiquement eMessage avec les tables système Marketing Platform sans activer eMessage. Dans certains cas, le programme d'installation de Campaign ne se connecte pas avec les tables système Marketing Platform pour enregistrer automatiquement eMessage.

Si le programme d'installation n'enregistre pas automatiquement eMessage, vous devez le faire manuellement à l'aide de l'utilitaire `configTool` qui est fourni avec l'installation d'IBM Marketing Software. L'utilitaire `configTool` se trouve dans le répertoire `tools\bin` de votre installation Marketing Platform.

Pour enregistrer eMessage manuellement, utilisez la commande suivante pour exécuter l'utilitaire `configTool` :

```
configTool -r eMessage -f "chemin_d'accès_complet_vers_répertoire_installation_eMessage\conf\emessage_configuration.xml"
```

Le répertoire d'installation d'eMessage est un sous-répertoire du répertoire d'installation de Campaign.

Pour plus d'informations sur l'enregistrement et la configuration d'eMessage, consultez le document *IBM eMessage - Guide de démarrage et d'administration*.

Définition des variables de source de données dans le script de démarrage de Campaign (UNIX uniquement)

Les variables de source de données sont définies automatiquement par le programme d'installation lors de l'installation de Campaign. Vous pouvez modifier ces paramètres dans le fichier `Campaign/bin/setenv.sh`. Vous devez redémarrer le serveur chaque fois que vous modifiez le fichier `setenv.sh`.

Pourquoi et quand exécuter cette tâche

Durant l'installation de Campaign, le programme d'installation IBM collecte des informations de base de données qu'il utilise pour configurer automatiquement les variables de base de données et d'environnement requises pour créer et utiliser les tables système Campaign. Ces paramètres sont stockés dans le fichier `setenv.sh` du répertoire `bin`, sous l'installation du serveur Campaign.

Pour accéder à des sources de données (telles que des tables client Campaign) qui n'utilisent pas le même type de base de données que les tables système, vous devez configurer manuellement le fichier `setenv.sh` afin d'ajouter les variables d'environnement de base de données et de bibliothèque décrites dans le document «Variables d'environnement de base de données et de bibliothèque».

Notez que, si vous modifiez ce fichier alors que le serveur Campaign est déjà en cours d'exécution, vous devez redémarrer le serveur pour que les modifications apportées au fichier `setenv` soient reconnues. Pour plus de détails, voir «Démarrage du serveur Campaign», à la page 64.

Pour connaître les informations qui doivent être ajoutées au fichier `setenv`, voir le formulaire contenant les informations de base de données Distributed Marketing.

Variables d'environnement de base de données et de bibliothèque

Définissez les variables d'environnement de base de données et de bibliothèque nécessaires aux bases de données (tables client et tables système, si vous avez choisi la configuration manuelle des bases de données lors de l'installation) et au système d'exploitation. Vous pouvez définir les variables de base de données et de bibliothèque dans le fichier `setenv.sh`.

Le tableau ci-après répertorie les noms de base de données accompagnés de leur syntaxe et de descriptions.

Tableau 15. Variables d'environnement de base de données

| Base de données | Syntaxe et description |
|-----------------|---|
| DB2 | <p>DB2DIR=<i>chemin_accès_complet_répertoire</i></p> <p>export DB2DIR</p> <p>Répertoire d'installation de DB2 (par exemple, /usr/lpp/db2_06_01)</p> <p>. <i>chemin_accès_complet_db2profile</i></p> <p>Sources de la configuration de la base de données pour les utilisateurs de DB2 (par exemple/home/db2inst1/sqllib/db2profile).</p> <p>Notez la syntaxe "." (point suivi d'un espace).</p> |
| Netezza | <p>NZ_ODBC_INI_PATH=<i>chemin_accès_complet_répertoire</i></p> <p>export NZ_ODBC_INI_PATH</p> <p>Répertoire de stockage du fichier odbc.ini</p> <p>(par exemple /opt/odbc64v51)</p> <p>ODBCINI=<i>chemin_accès_complet_et_nom_fichier</i></p> <p>export ODBCINI</p> <p>Chemin d'accès complet au fichier odbc.ini</p> |
| Oracle | <p>ORACLE_BASE=<i>chemin_accès_complet_répertoire</i></p> <p>export ORACLE_BASE</p> <p>Répertoire d'installation d'Oracle</p> <p>ORACLE_HOME=<i>chemin_accès_complet_répertoire</i></p> <p>export ORACLE_HOME</p> <p>Répertoire de base d'Oracle (par exemple, /home/oracle/OraHome1).</p> |
| Teradata | <p>ODBCINI=<i>chemin_accès_complet_et_nom_fichier</i></p> <p>export ODBCINI</p> <p>Chemin d'accès complet au fichier obdc.ini</p> |

Définissez la variable d'environnement de la bibliothèque comme indiqué dans le tableau ci-après, en fonction de votre système d'exploitation UNIX.

Tableau 16. Variable d'environnement de bibliothèque

| Systeme d'exploitation | Valeur |
|------------------------|---|
| SunOS et Linux | <p>LD_LIBRARY_PATH</p> <p>Par exemple :</p> <pre>LD_LIBRARY_PATH=<Campaign_Home>/bin:<chemin accès répertoire bibliothèque BD>:\$LD_LIBRARY_PATH</pre> <p>export LD_LIBRARY_PATH</p> <p>Remarque : Si LD_LIBRARY_PATH_64 (pour la liaison 64 bits) est définie, supprimez-la. La variable LD_LIBRARY_PATH est ignorée si LD_LIBRARY_PATH_64 est définie.</p> |
| AIX | <p>LIBPATH</p> <p>Par exemple : LIBPATH=<Campaign_Home>/bin:<chemin accès répertoire bibliothèque BD>:/usr/lib:\$ORACLE_HOME/lib32:\$ORACLE_HOME/lib</p> |
| HP-UX | <p>SHLIB_PATH</p> <p>Par exemple : SHLIB_PATH=<Campaign_Home>/bin:<chemin accès répertoire bibliothèque BD>:/usr/lib:\$ORACLE_HOME/lib32:\$ORACLE_HOME/lib</p> |

Répertoires de bibliothèque adaptés aux bases de données Oracle

Les versions d'Oracle utilisent différentes conventions de dénomination pour les répertoires lib. Les anciennes versions utilisent lib pour le format 32 bits et lib64 pour le format 64 bits. Les versions plus récentes utilisent lib32 pour le format 32 bits et lib pour le format 64 bits.

Si vous installez Campaign 32 bits, vous devez inclure le répertoire \$ORACLE_HOME/lib32 ou \$ORACLE_HOME/lib qui contient les bibliothèques Oracle 32 bits.

Si vous installez Campaign 64 bits, vous devez inclure le répertoire \$ORACLE_HOME/lib ou \$ORACLE_HOME/lib64 qui contient les bibliothèques Oracle 64 bits.

Remarque : N'incluez pas les chemins d'accès aux bibliothèques 32 et 64 bits, mais uniquement le chemin d'accès à la bibliothèque adaptée à votre version de Campaign.

Chapitre 6. Déploiement de l'application Web Campaign

Vous pouvez déployer l'application Web Campaign à l'aide d'un fichier EAR ou vous pouvez déployer les fichiers WAR individuels.

Pour déployer Campaign, suivez les instructions dans cette section et démarrez le serveur Campaign.

Lorsque vous avez exécuté le programme d'installation d'IBM, vous avez peut-être inclus Campaign dans un fichier EAR ou vous avez choisi de déployer le WAR de Campaign. Si vous avez inclus Marketing Platform ou d'autres produits dans un fichier EAR, vous devez suivre toutes les instructions de déploiement détaillées dans les guides d'installation des produits inclus dans le fichier EAR.

Vous devez savoir comment utiliser votre serveur d'applications Web. Consultez la documentation du serveur d'application Web pour plus d'informations, par exemple, sur la navigation dans la console d'administration.

Remarque : Vous trouverez des informations sur la mise en cluster de l'application Web dans IBM Campaign à la rubrique Chapitre 12, «Regroupement des applications Web IBM Campaign», à la page 111.

Définition du délai d'attente de session de l'application Web

Le délai d'attente de session détermine le délai pendant lequel une session HTTP inactive peut rester ouverte avant d'arriver à expiration. Si besoin est, vous pouvez définir le délai d'attente de session de l'application Web pour Campaign à l'aide de la console WebSphere ou de la console WebLogic afin d'ajuster la valeur du délai d'attente de session en secondes ou en minutes.

Procédure

Définissez le délai d'attente de session sur le serveur d'application Web :

- WebSphere : utilisez IBM WebSphere Application Server Administrative Console pour définir le délai d'attente de session en minutes. Vous pouvez ajuster ce paramètre au niveau du serveur ou de l'application d'entreprise. Voir la documentation WebSphere pour plus d'informations.
- WebLogic : utilisez la console WebLogic pour définir le délai d'attente de session en secondes ou ajustez la valeur du paramètre **TimeoutSecs** de l'élément **session-descriptor** dans le fichier `weblogic.xml`.

Déploiement de Campaign sur WebSphere Application Server

Vous pouvez déployer Campaign environnement d'exploitation sur les versions prises en charge de WebSphere Application Server à partir d'un fichier WAR ou EAR.

Pourquoi et quand exécuter cette tâche

Remarque :

- Vérifiez que le codage multilingue est activé dans WAS.

- Définissez le niveau de compilation JSP sur 17 dans WebSphere Application Server.

Déploiement de Campaign sur WAS à partir d'un fichier WAR

Vous pouvez déployer l'application Campaign sur WAS à partir d'un fichier WAR.

Avant de commencer

Avant de déployer Campaign, exécutez les tâches suivantes :

- Vérifiez que votre version de WebSphere respecte les conditions décrites dans le document *Recommended Software Environments and Minimum System Requirements*, en particulier les groupes de correctifs ou mises à niveau requis.
- Veillez à créer les sources de données et le fournisseur de base de données dans WebSphere.

Procédure

1. Allez à la console WebSphere Integrated Solutions Console.
2. Procédez de la manière suivante si vos tables système se trouvent dans DB2 :
 - a. Cliquez sur la source de données que vous avez créée. Accédez aux propriétés personnalisées pour la source de données.
 - b. Sélectionnez le lien Propriétés personnalisées.
 - c. Affectez la valeur 1 à la propriété **resultSetHoldability**.
Si vous ne voyez pas la propriété **resultSetHoldability**, créez la propriété **resultSetHoldability** et définissez sa valeur à 1.
3. Accédez à **Applications > Types d'application > Applications d'entreprise WebSphere** et cliquez sur **Installer**.
4. Dans la fenêtre Préparation de l'installation de l'application, cochez la case **Détaillé - Afficher toutes les options et tous les paramètres** et cliquez sur **Suivant**.
5. Cliquez sur **Continuer** pour afficher l'assistant Installation d'une nouvelle application.
6. Acceptez les paramètres par défaut sur les fenêtres de l'assistant Installation d'une nouvelle application, à l'exception des fenêtres suivantes :
 - A l'étape 1 de l'assistant de Installation d'une nouvelle application, cochez la case **Précompiler les fichiers JavaServer Pages**.
 - A l'étape 3 de l'assistant d'installation, définissez le **Niveau de source de kit JDK** sur 17.
 - A l'étape 9 de l'assistant d'installation, affectez au paramètre **Racine du contexte** la valeur **/Campaign**.
7. Dans le panneau de navigation gauche de WebSphere Integrated Solutions Console, accédez à **Applications > Types d'application > Applications d'entreprise WebSphere**.
8. Dans la fenêtre Applications d'entreprise, cliquez sur le fichier Campaign.war.
9. Dans la section **Propriétés du module Web**, cliquez sur **Gestion de session** et cochez les cases suivantes :
 - **Remplacer la gestion de session**
 - **Activer les cookies**
10. Cliquez sur **Activer les cookies**, et dans la zone **Nom du Cookie**, entrez un nom de cookie unique.

11. Si vous utilisez la version 8 de WebSphere Application Server, sélectionnez **Serveurs > WebSphere Application Server > serveur 1 > Gestion de session > Activer les cookies** et désélectionnez la case à cocher **Associer les cookies de session à la valeur HTTPOnly** pour éviter les attaques de script CCS.
12. Dans la section **Applications > Applications d'entreprise** du serveur, sélectionnez le fichier WAR que vous avez déployé.
13. Dans la section **Propriétés de détail**, sélectionnez **Chargement de classes et détection de mise à jour**.
14. Dans la section **Ordre du chargeur de classes**, sélectionnez l'option **Classes chargées en premier avec un chargeur de classe local (dernier parent)**.
15. Pour **Règles de chargeur de classes WAR**, sélectionnez **Chargeur de classes unique pour l'application**.
16. Commencez le déploiement.

Déploiement de Campaign sur WAS à partir d'un fichier EAR

Vous pouvez déployer Campaign à l'aide d'un fichier EAR si vous avez inclus Campaign dans un fichier EAR lorsque vous avez exécuté le programme d'installation d'IBM Marketing Software.

Avant de commencer

- Vérifiez que votre version de WebSphere respecte les conditions décrites dans le document *Recommended Software Environments and Minimum System Requirements*, notamment en ce qui concerne les groupes de correctifs ou les mises à niveau nécessaires.
- Vérifiez que les sources de données et le fournisseur de base de données ont été créés dans WebSphere.

Procédure

1. Accédez à WebSphere Integrated Solutions Console.
2. Procédez comme suit si vos tables système se trouvent dans DB2 :
 - a. Cliquez sur la source de données que vous avez créée. Accédez à **Propriétés personnalisées** pour la source de données.
 - b. Sélectionnez le lien **Propriétés personnalisées**.
 - c. Définissez la valeur de la propriété **resultSetHoldability** sur 1.
Si vous ne voyez pas la propriété **resultSetHoldability**, créez la propriété **resultSetHoldability** et définissez sa valeur à 1.
3. Accédez à **Applications > Types d'application > Applications d'entreprise WebSphere** et cliquez sur **Installer**.
4. Dans la fenêtre Préparation de l'installation de l'application, cochez la case **Détaillé - Afficher tous les paramètres et options d'installation** et cliquez sur **Suivant**.
5. Cliquez sur **Continuer** pour voir l'assistant d'installation d'une nouvelle application.
6. Acceptez les paramètres par défaut des fenêtres de l'assistant, sauf pour les fenêtres suivantes :
 - A l'étape 1 de l'assistant d'installation d'une nouvelle application, cochez la case **Précompiler les fichiers JavaServer Pages**.
 - A l'étape 3 de l'assistant d'installation, définissez le **Niveau de source de kit JDK** sur 17.

- A l'étape 8 de l'assistant d'installation, affectez au paramètre **Racine du contexte** la valeur /Campaign.
- 7. Dans le panneau de navigation de gauche de WebSphere Integrated Solutions Console, accédez à **Applications > Types d'application > applications d'entreprise WebSphere**.
- 8. Dans la fenêtre Applications d'entreprise, sélectionnez le fichier EAR que vous voulez déployer.
- 9. Dans la section **Propriétés du module Web**, cliquez sur **Gestion de session** et sélectionnez les cases à cocher suivantes :
 - **Remplacer la gestion de session**
 - **Activer les cookies**
- 10. Cliquez sur **Activer les cookies** et entrez un nom unique dans la zone **Nom du cookie**.
- 11. Si vous utilisez la version 8 de WebSphere Application Server, sélectionnez **Serveurs > WebSphere Application Server > serveur 1 > Gestion de session > Activer les cookies** et désélectionnez la case à cocher **Associer les cookies de session à la valeur HTTPOnly pour éviter les attaques de script CCS..**
- 12. Dans la section **Propriétés du détail**, sélectionnez **Chargement de classes et détection de mise à jour**.
- 13. Dans la section **Ordre du chargeur de classes**, sélectionnez l'option **Classes chargées en premier avec un chargeur de classe local (dernier parent)** option.
- 14. Dans Websphere Enterprise Applications, sélectionnez **Votre application > Gestion des modules > Votre application > Ordre du chargeur de classe > Classes chargées en premier avec un chargeur de classe local (dernier parent)**.
- 15. Dans la zone **Règles de chargeur de classes WAR**, sélectionnez l'option **Chargeur de classes unique pour l'application**.
- 16. Commencez le déploiement.
 Pour plus d'informations sur WebSphere Application Server version 8.5, voir Bienvenue dans le centre de documentation de WebSphere Application Server version 8.5.

Déploiement d'Campaign sur WebLogic

Vous pouvez déployer les produits IBM Marketing Software sur WebLogic.

Pourquoi et quand exécuter cette tâche

Utilisez les instructions suivantes lorsque vous déployez Campaign sur WebLogic :

- Les produits IBM Marketing Software personnalisent la machine virtuelle Java utilisée par WebLogic. Vous devrez peut-être créer une instance WebLogic dédiée aux produits IBM Marketing Software si vous rencontrez des erreurs liées à la machine virtuelle Java.
- Vérifiez que le kit de développement de logiciels sélectionné pour le domaine WebLogic que vous utilisez est le kit de développement de logiciels Sun en consultant le script de démarrage (startWebLogic.cmd) de la variable JAVA_VENDOR. Il doit avoir pour valeur : JAVA_VENDOR=Sun. S'il a pour valeur JAVA_VENDOR=BEA, cela signifie que JRockit a été sélectionné. JRockit n'est pas pris en charge. Pour changer le kit de développement de logiciels sélectionné, reportez-vous à la documentation de WebLogic.
- Déployez les produits IBM Marketing Software en tant que modules d'application Web.

- Sur les systèmes UNIX, vous devez démarrer WebLogic à partir de la console pour autoriser le rendu correct des graphiques. La console est généralement la machine sur laquelle le serveur est exécuté. Dans certains cas, cependant, le serveur d'application Web est configuré différemment.

Si une console n'est pas accessible ou n'existe pas, vous pouvez émuler une console à l'aide d'Exceed. Vous devez configurer Exceed de telle sorte que le processus Xserver local se connecte au poste UNIX en mode fenêtre racine ou fenêtre simple. Si vous démarrez le serveur d'application Web via Exceed, Exceed doit continuer à s'exécuter en arrière-plan pour que le serveur d'application Web puisse continuer à s'exécuter. Si vous rencontrez des problèmes en matière de rendu des graphiques, contactez le support technique d'IBM pour plus d'instructions.

La connexion au poste UNIX via telnet ou SSH génère toujours des problèmes de rendu des graphiques.

- Si vous configurez WebLogic pour qu'il utilise le plug-in IIS, reportez-vous à la documentation de WebLogic.
- Si vous effectuez le déploiement dans un environnement de production, définissez les paramètres de taille du segment de mémoire JVM sur 1024 au minimum en ajoutant la ligne suivante au script `setDomainEnv` :
`Set MEM_ARGS=-Xms1024m -Xmx1024m -XX:MaxPermSize=256m`
- Dans certains cas, le déploiement d'anciens canaux interactifs existants ou de canaux interactifs possédant des historiques de déploiement volumineux peut contraindre le système et requérir 2048 Mo ou plus d'espace de segment de mémoire Java pour la phase de conception Campaign et/ou la phase d'exécution Interact.

Les administrateurs système peuvent ajuster la quantité de mémoire disponible pour les systèmes de déploiement à l'aide des paramètres JVM suivants :

`-Xms####m -Xmx####m -XX:MaxPermSize=256m`

Où les caractères `####` correspondent à 2048 ou à une valeur plus élevée (selon la charge du système). Notez qu'un serveur d'applications 64 bits et qu'une machine virtuelle Java sont généralement nécessaires pour les valeurs supérieures à 2048.

Il s'agit des valeurs minimales suggérées. Analysez vos exigences de taille pour déterminer quelles sont les valeurs qui vous sont appropriées.

Configuration de WebLogic pour l'affichage des rapports (UNIX)

Si vous installez Campaign avec Contact Optimization sur un système UNIX, vous devez activer la propriété JVM `java.awt.headless` pour que le serveur d'applications Web WebLogic puisse afficher les graphiques dans les rapports Contact Optimization.

Pourquoi et quand exécuter cette tâche

Pour activer l'affichage des graphiques dans les rapports Optimisation dans la JVM WebLogic :

Procédure

1. Arrêtez le serveur WebLogic s'il est actif.
2. Recherchez et ouvrez le script de démarrage du serveur WebLogic (`startWebLogic.sh`) dans un éditeur de texte.

3. Modifiez le paramètre `JAVA_OPTIONS` pour ajouter la valeur suivante :
`-Djava.awt.headless=true`
4. Enregistrez le script de démarrage, puis redémarrez le serveur WebLogic.

Démarrage du serveur Campaign

Marketing Platform et les applications Web Campaign doivent être déployés et en cours d'exécution lorsque vous démarrez le serveur Campaign.

Pourquoi et quand exécuter cette tâche

Vous pouvez démarrer le serveur Campaign directement ou l'installer en tant que service.

Démarrage manuel du programme d'écoute Campaign

Démarrez le programme d'écoute Campaign en exécutant le fichier `cmpServer.bat` sous Windows ou la commande `rc.unica_ac` sous UNIX.

Pourquoi et quand exécuter cette tâche

Suivez les instructions correspondant à votre système d'exploitation.

Windows

Démarrez le programme d'écoute Campaign en exécutant le fichier `cmpServer.bat` dans le répertoire `bin` de votre installation Campaign. Si le processus `unica_ac1snr.exe` apparaît dans l'onglet Processus du gestionnaire des tâches de Windows, cela signifie que le serveur a démarré.

UNIX

Démarrez le programme d'écoute Campaign en exécutant le programme `rc.unica_ac` avec l'argument `start`. Vous devez exécuter cette commande en tant que `root`. Par exemple :

```
./rc.unica_ac start
```

Pour déterminer si le processus `unica_ac1snr` a démarré, entrez la commande suivante :

```
ps -ef | grep unica_ac1snr
```

Pour déterminer l'ID du processus du serveur que vous avez démarré, affichez le fichier `unica_ac1snr.pid` qui se trouve dans le répertoire `conf` de l'installation de Campaign.

Remarque : Etant donné que Campaign prend en charge la mise en cluster du programme d'écoute, une boucle, qui redémarre automatiquement le programme d'écoute s'il s'arrête ou tombe en panne, est ajoutée dans `rc.unica_ac`. De plus, le processus `rc.unica_ac` est conservé après le démarrage du programme d'écoute et le processus parent peut changer. Par exemple, si vous procédez à la mise à niveau depuis l'édition 8.6.0.4 vers l'édition 9.1.1, le processus parent de `unica_ac1snr` peut être remplacé par `rc.unica_ac` au lieu de `init`, qui était l'ancien processus parent, et le processus `rc.unica_ac` est conservé après le démarrage du programme d'écoute.

Installation du programme d'écoute de Campaign en tant que service Windows

Vous pouvez installer le programme d'écoute de Campaign en tant que service Windows de sorte qu'il démarre automatiquement à chaque démarrage de Windows.

Procédure

1. Ajoutez le répertoire bin dans le répertoire d'installation de Campaign à la variable d'environnement PATH utilisateur. Si la variable d'environnement PATH n'existe pas pour l'utilisateur, créez-la.

Veillez à ajouter ce chemin à la variable utilisateur PATH et non à la variable système PATH.

Si le répertoire Campaign bin existe dans la variable d'environnement système PATH, supprimez-le. Il n'est pas nécessaire qu'il se trouve dans la variable d'environnement système PATH pour l'installation du programme d'écoute de Campaign comme service.

2. Si vous effectuez une mise à niveau depuis une version précédente de Campaign pour laquelle le serveur a été installé comme service, arrêtez le service.
3. Ouvrez une fenêtre de commande et placez-vous dans le répertoire bin dans l'installation de Campaign.
4. Exécutez la commande suivante pour installer le programme d'écoute de Campaign en tant que service Windows :

```
unica_ac1snr -a
```

Remarque : l'option -a comprend une fonctionnalité de redémarrage automatique. Si vous ne souhaitez pas que le service tente de redémarrer automatiquement, utilisez `unica_ac1snr -i`.

Le programme d'écoute est désormais installé en tant que service.

Remarque : vérifiez que `CAMPAIGN_HOME` a été créé comme variable d'environnement système avant de démarrer le service du programme d'écoute Campaign.

5. Ouvrez la boîte de dialogue des propriétés du service de programme d'écoute d'Unica Campaign Listener. Cliquez sur l'onglet **Connexion**.
6. Sélectionnez **Ce compte**.
7. Entrez le nom d'utilisateur (utilisateur système) et le mot de passe, et démarrez les services.

Chapitre 7. Configuration après le déploiement

Après avoir déployé Campaign, vous devez vérifier que le programme d'écoute de Campaign est en cours d'exécution, configurer l'utilisateur système Campaign, définir les propriétés de configuration de Campaign et vérifier l'installation de Campaign.

Si vous utilisez la fonction de production de rapports d'IBM Marketing Software, vous devez exécuter les tâches décrites dans le document *IBM Marketing Software Reports - Guide d'installation et de configuration*.

Remarque : Si vous planifiez de permettre à IBM eMessage d'utiliser la messagerie hébergée, vous devez utiliser la fonction de production de rapports IBM Marketing Software pour afficher les rapports de performances standard eMessage.

Comment vérifier que le programme d'écoute de Campaign est en cours de fonctionnement

Les fonctions Campaign ne sont utilisables que si son programme d'écoute est en cours de fonctionnement. Le programme d'écoute crée automatiquement un processus `unica_acsvr` distinct pour chaque connexion et chaque diagramme actif. Par exemple, si un utilisateur se connecte et ouvre un diagramme, le programme d'écoute crée deux instances de `unica_acsvr.exe`.

Pourquoi et quand exécuter cette tâche

Utilisez la procédure suivante pour vérifier que le programme d'écoute de Campaign fonctionne.

Procédure

1. Choisissez la procédure qui correspond à votre système d'exploitation :
Sous Windows, recherchez `unica_acsvr.exe` sur l'onglet **Processus** du Gestionnaire de tâches Windows.

Dans UNIX, utilisez la commande `ps` pour rechercher le serveur Campaign, comme dans l'exemple suivant : `ps -ef | grep unica_acsvr`.

2. Si le programme d'écoute ne fonctionne pas, relancez-le :

Sous Windows, exécutez le script `cmpServer.bat` qui se trouve dans le répertoire `bin` de votre installation Campaign.

Sous UNIX, entrez la commande suivante à l'invite système : **`rc.unica_ac start`**

Des informations importantes sur l'exécution du programme d'écoute, y compris la manière de le démarrer automatiquement, sont disponibles dans le guide d'administration d'*IBM Campaign*.

Configuration de l'utilisateur système Campaign

Configurez l'utilisateur système Campaign pour qu'il puisse accéder directement aux bases de données. Si plusieurs partitions existent dans Campaign, créez un utilisateur système pour chacune d'elles.

Un utilisateur système est un compte utilisateur IBM Marketing Software configuré pour être utilisé par les applications IBM .

Pour éviter de présenter aux utilisateurs des invites répétées pour les données d'identification de connexion, vous pouvez associer un utilisateur système à une ou plusieurs sources de données. Chaque source de données définit un nom d'utilisateur et un mot de passe. Ainsi, vous pouvez fournir un nom d'utilisateur et un mot de passe pour accéder à une base de données ou une autre ressource protégée en référençant la source de données. En ajoutant plusieurs sources de données à la configuration du compte utilisateur système, vous pouvez permettre à l'utilisateur système d'accéder à plusieurs bases de données.

Dans Campaign, l'utilisateur système détient les données d'identification de connexion pour accéder aux tables système et aux autres sources de données.

Utilisez un compte utilisateur existant ou nouveau IBM Marketing Software pour enregistrer les données d'identification des sources de données décrites ici.

Vous pouvez définir les utilisateurs IBM Marketing Software et affecter des sources de données utilisateur dans la zone **Paramètres > Utilisateurs** d'IBM Marketing Software. Voir l'aide en ligne de cette section pour les instructions sur cette opération.

Définissez un compte utilisateur détenant les données d'identification des sources de données suivantes.

- Tables système Campaign (UA_SYSTEM_TABLES)
- Toutes les tables (utilisateur) client

Sous UNIX, pour l'attribut de **connexion secondaire** de l'utilisateur système, entrez le compte UNIX de l'utilisateur dans un groupe qui partage les privilèges avec les utilisateurs UNIX de Campaign.

Remarque : Si vous disposez de plusieurs partitions, chaque partition doit disposer de son propre utilisateur système. L'utilisateur système ne peut pas être identique dans les partitions.

Ajout de propriétés de source de données sur la page Configuration

Utilisez le modèle de source de données approprié pour ajouter des propriétés de source sur la page Configuration pour chaque source de données Campaign.

Pourquoi et quand exécuter cette tâche

Le programme d'installation Campaign importe le modèle du type de base de données que vous avez défini pour la base de données Marketing Platform lorsque vous avez exécuté le programme d'installation d'IBM .

Si vous nécessitez d'autres modèles de source de données pour des types de bases de données supplémentaires, vous devez les importer manuellement en utilisant l'utilitaire Marketing Platform configTool. Vous pouvez importer autant de modèles que vous voulez pour correspondre à chacun des types de bases de données dont vous disposez.

Supposons que votre installation de Marketing Platform et de Campaign ait utilisé les bases de données suivantes :

- Oracle - Tables système
- DB2 - Tables (utilisateur) client
- DB2 - Tables (utilisateur) client supplémentaires

Dans ce cas, importez le modèle DB2Template.xml pour les deux ensembles de tables client (utilisateur).

Si les bases de données des tables système Marketing Platform et Campaign sont de même type, le programme d'installation importe automatiquement le modèle qui est utilisé pour les tables système. Dans cet exemple, il importe le modèle Oracle.

Pour les instructions, voir «Importation de modèles de source de données».

Vous créez une catégorie depuis le modèle qui crée un groupe de propriétés de configuration de source de données. Créez autant de catégories que nécessaire, une pour chaque source de données de ce type. Dans l'exemple ci-dessus, utilisez le modèle Oracle pour créer une nouvelle catégorie et le modèle DB2 pour créer deux nouvelles catégories. Reportez-vous à «Duplication d'un modèle de source de données».

Après avoir ajouté les propriétés de sources de données, définissez les propriétés de configuration de source de données dans les catégories que vous avez créées depuis les modèles.

Pour obtenir des instructions, voir «Propriétés de source de données», à la page 70.

Importation de modèles de source de données

La source de données des tables système Campaign (UA_SYSTEM_TABLES) est prise en charge uniquement sur Oracle, DB2 et SQLServer. Importez les modèles de source de données pour les tables utilisateur à l'aide de l'utilitaire **configTool** afin de permettre la prise en charge des types de base de données qui ne sont pas acceptés pour les tables système Campaign.

Pourquoi et quand exécuter cette tâche

Les modèles de sources de données Campaign se trouvent dans le répertoire conf de l'installation Campaign.

Pour importer et exporter des modèles de données, vous vous servez de l'utilitaire Marketing Platform configTool qui se trouve dans le répertoire tools/bin de l'installation Marketing Platform. Si configTool ne vous est pas familier, voir «Utilitaire configTool», à la page 93 pour plus d'informations sur l'exécution de cette tâche.

Voici un exemple de commande qui permet d'importer le modèle Oracle vers la partition par défaut (environnement Windows).

```
configTool -i -p "Campaign|partitions|partition1|dataSources" -f
chemin_complet_repertoire_contenant_modèles_Oracle\OracleTemplate.xml
```

Duplication d'un modèle de source de données

Dupliquez les modèles de source de données afin de créer un nouvel ensemble de propriétés de configuration dans la catégorie de source de données.

Procédure

1. Dans la page de configuration, accédez au modèle de source de données à dupliquer.
Contrairement aux autres catégories, les libellés de catégories de modèles sont en italiques et placés entre parenthèses.
2. Cliquez sur le modèle de source de données.
La page de création d'une catégorie depuis un modèle s'affiche.
3. Entrez un nom dans la zone **Nouveau nom de la catégorie** (obligatoire).

Remarque : Le nom de la catégorie de source de données pour les tables système Campaign DOIT être UA_SYSTEM_TABLES.

4. Si nécessaire, éditez les propriétés dans la nouvelle catégorie. Vous pouvez effectuer cette tâche plus tard.
5. Cliquez sur **Enregistrer et terminer**.

Résultats

La nouvelle catégorie apparaît dans l'arborescence de navigation.

Propriétés de configuration de Campaign

Vous devez spécifier des propriétés de configuration sur la page Configuration pour une installation de base de Campaign. De plus, vous pouvez utiliser la page Configuration pour spécifier les propriétés qui exécutent des fonctions importantes que vous éventuellement ajuster.

Propriétés de source de données

Le tableau suivant contient des informations sur les propriétés que vous devez spécifier pour chaque source de données Campaign :

Tableau 17. Propriétés pour chaque source de données Campaign

| Nom de propriété | Description |
|-------------------------|---|
| ASMUserForDBCredentials | Cette propriété doit être le même utilisateur que vous avez déjà créé comme utilisateur système Campaign dans «Configuration de l'utilisateur système Campaign», à la page 67. |
| DSN | Pour SQL Server, affectez à cette propriété le nom de source de données que vous avez créé. Pour Oracle et DB2, affectez à cette propriété le nom de la base de données ou le nom (de service) SID. |
| JndiName | Affectez à cette propriété l'interface JNDI que vous avez créée dans le serveur d'application pour la connexion à la source de données. |
| SystemTableSchema | Non requis pour SQL Server. Pour les autres sources de données, affectez à cette propriété l'utilisateur de la base de données à laquelle vous voulez vous connecter. |

Tableau 17. Propriétés pour chaque source de données Campaign (suite)

| Nom de propriété | Description |
|----------------------|---|
| OwnerForTableDisplay | Non requis pour SQL Server. Pour les autres sources de données, affectez à cette propriété l'utilisateur de la base de données à laquelle vous voulez vous connecter. |

Les sources de données correspondent à la base de données de table système Campaign et aux bases de données (utilisateur) client que vous prévoyez d'utiliser avec Campaign.

Remarque : Le nom de la catégorie de source de données pour les tables système Campaign **doit** être UA_SYSTEM_TABLES.

Pour plus de détails sur la définition des valeurs, reportez-vous à l'aide contextuelle de ces propriétés ou au document *IBM Marketing Platform - Guide d'administration*.

Outre la création et la définition de propriétés de source de données, vous devez définir les propriétés suivantes sur la page Configuration pour une installation de base de Campaign.

- Campaign > unicaACLlistener > hôte_serveur
- Campaign > unicaACLlistener > port_serveur
- Pour la partition par défaut, définissez les valeurs de manière appropriée dans les catégories sous Campaign > partitions > partition1.

Lorsque vous modifiez une propriété, vous devez redémarrer le programme d'écoute de Campaign pour que les modifications soient prises en compte.

Mappage de tables utilisateur dans Campaign

Le mappage des tables utilisateur est le processus constituant à rendre les sources de données externes accessibles dans Campaign. Une table utilisateur classique contient des informations sur les clients de l'entreprise, ses prospects ou ses produits. Une source de données peut être une table de base de données ou un fichier ASCII à plat. Vous devez mapper toutes les sources de données configurées pour rendre les données accessibles aux processus dans les diagrammes.

Pourquoi et quand exécuter cette tâche

Pour savoir comment mapper les tables utilisateur, consultez le manuel *Campaign - Guide d'administration*.

Remarque : Les tables utilisateur sont différentes des tables système. La plupart des tables système Campaign sont mappées automatiquement pendant l'installation et la configuration initiales si vous utilisez pour ces tables le nom de source de données UA_SYSTEM_TABLES. Si vous devez mapper les tables système manuellement à la suite d'un problème de connexion, vous devez vous déconnecter de Campaign et vous y reconnecter après avoir mappé les tables.

Vérification de l'installation de Campaign

Lorsque vous avez exécuté toutes les étapes pour installer et configurer Campaign, déployé l'application Web Campaign et configuré Campaign après le déploiement, vous êtes prêt à vérifier votre installation.

Avant de commencer

Si ce n'est pas déjà fait, connectez-vous à IBM Marketing Software en tant qu'utilisateur existant dans le rôle des administrateurs de Campaign (asm_admin par exemple). Dans **Paramètres > Utilisateurs**, affectez au moins un rôle de sécurité (par exemple, Global Policy/Admin) au nouvel utilisateur. Une fois le rôle affecté au nouvel utilisateur, vous pouvez vous connecter à Campaign sous cet utilisateur.

Pourquoi et quand exécuter cette tâche

Utilisez la procédure suivante pour vérifier l'installation.

Procédure

1. Connectez-vous à IBM Marketing Software.
2. Vérifiez que toutes les tables système existent dans la fenêtre **Paramètres > Paramètres Campaign > Gérer les mappages de tables**.
3. Créez une campagne et un diagramme dans la campagne.

Définition des propriétés de l'intégration aux produits IBM Marketing Software

Campaign s'intègre à diverses applications IBM. Si besoin est, vous pouvez spécifier des propriétés de configuration pour configurer une intégration entre Campaign et d'autres produits IBM .

Configuration supplémentaire pour une sécurité étendue

Les procédures présentées dans cette section décrivent certaines configurations supplémentaires du serveur d'applications Web. Elles sont facultatives, mais vous pouvez les exécuter pour une meilleure sécurité.

Désactivation de l'indicateur X-Powered-By

Si votre organisation est consciente que l'indicateur X-Powered-By dans la variable d'en-tête est un risque de sécurité, vous pouvez le désactiver à l'aide de cette procédure.

Procédure

1. Si vous utilisez WebLogic, dans la console d'administration, sous *nomDomaine* > **Configuration > Web Application**, définissez **X-Powered-By Header** sur **X-Powered-By Header will not be sent**.
2. Si vous utilisez WebSphere, procédez comme suit.
 - a. Dans la console d'administration WebSphere, accédez à **Serveurs > Types de serveurs > Serveurs d'applications WebSphere > nom_serveur > Paramètres du conteneur Web > Conteneur Web**.
 - b. Sous **Propriétés supplémentaires**, sélectionnez **Propriétés personnalisées**.
 - c. Dans la page Propriétés personnalisées, cliquez sur **Nouveau**.
 - d. Dans la page Paramètres, créez une propriété personnalisée nommée `com.ibm.ws.webcontainer.disablePoweredBy` et définissez la valeur `false`.
 - e. Cliquez sur **Appliquer** ou sur **OK**.

- f. Cliquez sur **Enregistrer** dans la barre des tâches de la console d'administration pour sauvegarder les modifications apportées à la configuration.
- g. Redémarrez le serveur.

Configuration d'un chemin d'accès aux cookies restrictif

Dans votre serveur d'applications Web, vous pouvez restreindre l'accès aux cookies à une application spécifique pour une meilleure sécurité. Si l'accès n'est pas restreint, les cookies sont valides dans toutes les applications déployées.

Procédure

1. Si vous utilisez WebLogic, procédez comme suit.
 - a. Extrayez le fichier `weblogic.xml` du package WAR ou EAR dans lequel ajouter le chemin d'accès aux cookies restrictif.
 - b. Ajoutez les éléments suivants au fichier `weblogic.xml`, où *context-path* correspond au chemin de contexte pour l'application déployée. Pour les applications IBM Marketing Software, le chemin de contexte est généralement `/unica`.

```
<session-descriptor>
  <session-param>
    <param-name>CookiePath</param-name>
    <param-value>/chemin_contexte< /param-value>
  </session-param>
</session-descriptor>
```
 - c. Régénérez le fichier WAR ou EAR.
2. Si vous utilisez WebSphere, procédez comme suit.
 - a. Dans la console d'administration WebSphere, accédez à l'onglet **Gestionnaire de sessions > Cookie**.
 - b. Dans la zone **Chemin du cookie**, indiquez le chemin de contexte de votre application.
Pour les applications IBM Marketing Software, le chemin de contexte est généralement `/unica`.

Chapitre 8. Configuration de plusieurs partitions pour Campaign

Dans la famille de produits Campaign, les partitions permettent de sécuriser les données associées à différents groupes d'utilisateurs. Lorsque vous configurez Campaign ou une application IBM Marketing Software connexe pour fonctionner avec plusieurs partitions, chaque partition apparaît aux yeux des utilisateurs comme une instance séparée de l'application. Rien n'indique qu'il existe d'autres partitions sur le même ordinateur.

Fonctionnement de plusieurs partitions

Pour les applications IBM Marketing Software qui fonctionnent avec Campaign, vous pouvez configurer l'application dans les partitions sur lesquelles vous avez configuré une instance de Campaign. Les utilisateurs de l'application au sein de chaque partition peuvent accéder aux fonctions, aux données et aux tables client de Campaign configurées pour Campaign dans la même partition.

Avantages des partitions

Plusieurs partitions s'avèrent utiles pour mettre en place une sécurité renforcée entre les groupes et les utilisateurs, car chaque partition dispose de son propre ensemble de tables système Campaign. Vous ne devez pas utiliser plusieurs partitions lorsque des groupes d'utilisateurs doivent partager des données.

Chaque partition dispose de son propre ensemble de paramètres de configuration et Campaign peut être personnalisé pour chaque groupe d'utilisateurs. Cependant, toutes les partitions partagent les mêmes fichiers binaires d'installation. En utilisant les mêmes fichiers binaires pour toutes les partitions, vous pouvez minimiser les efforts d'installation et de mise à niveau pour plusieurs partitions.

Affectation d'utilisateurs aux partitions

L'accès aux partitions est géré via l'appartenance à des groupes Marketing Platform.

A l'exception du superutilisateur de la partition (`platform_admin`), chaque utilisateur IBM peut appartenir à une seule partition. Un utilisateur qui doit accéder à plusieurs partitions doit avoir un compte utilisateur IBM pour chaque partition.

S'il n'existe qu'une seule partition Campaign, les utilisateurs n'ont pas besoin d'être affectés explicitement à la partition pour pouvoir accéder à Campaign.

Accès aux données des partitions

Dans une configuration à plusieurs partitions, les partitions présentent les caractéristiques de sécurité suivantes :

- Un utilisateur ne peut pas accéder à une partition s'il n'est pas membre d'un groupe affecté à une partition.
- Un utilisateur d'une partition ne peut pas afficher ou changer les données d'une autre partition.

- Les utilisateurs ne peuvent pas naviguer dans le système de fichiers Campaign au-dessus du répertoire racine de leur partition à partir des boîtes de dialogue Parcourir dans Campaign. Par exemple, si les deux partitions partition1 et partition2 existent et que vous êtes membre du groupe qui est associé à partition1, vous ne pouvez pas naviguer dans la structure de répertoire de la partition partition2 à partir d'une boîte de dialogue.

Configuration de plusieurs partitions

Configurez plusieurs partitions dans Campaign pour isoler et sécuriser des données pour différents groupes d'utilisateurs Campaign. Dans la mesure où chaque partition possède ses propres propriétés de configuration, vous pouvez personnaliser Campaign pour chaque groupe d'utilisateurs.

Avant de commencer

Avant de configurer des partitions supplémentaires dans Campaign, exécutez les tâches suivantes pour chaque partition que vous configurez :

1. Créez une base de données ou un schéma pour les tables système Campaign
2. Créez des connexions natives ou ODBC
3. Créez des connexions JDBC dans le serveur d'applications Web

Procédure

Pour configurer plusieurs partitions pour Campaign, procédez comme suit :

1. Créez les tables de base de données système et toutes les autres sources de données requises pour vos partitions. Ensuite, configurez les connexions JDBC et ODBC ou natives nécessaires pour accéder aux sources de données.
2. Pour chaque partition, créez un schéma différent dans votre base de données pour y placer les tables système. Utilisez les scripts spécifiques aux bases de données fournis avec Campaign pour créer et remplir les tables système.
3. Pour créer une structure de répertoire pour chaque partition supplémentaire, procédez comme suit :

Remarque : Sauvegardez une copie propre du répertoire partition1 d'origine devant faire office de sauvegarde.

- a. Dans le répertoire partitions de l'installation Campaign, dupliquez le répertoire partition1 par défaut pour chaque partition que vous ajoutez, en incluant tous les sous-répertoires.
 - b. Affectez un nom unique à chaque répertoire de partition. Utilisez ces mêmes noms pour les partitions lorsque vous créez ensuite leurs arborescence de configuration dans la page Configurations. Si vous voulez créer une seconde partition et que vous avez créé le répertoire Campaign/partitions/partition2, lorsque vous créez l'arborescence de configuration sur la page Configurations, vous devez utiliser le nom "partition2" pour identifier cette partition.
 - c. Supprimez les fichiers qui existent dans les sous-répertoires de la partition dupliquée.
4. Pour utiliser l'utilitaire **partitionTool** avec l'option **-s** afin de cloner la partition par défaut, procédez comme suit :

Remarque : Si vous ne voulez pas utiliser cette option, vous devez arrêter le serveur d'application sur lequel vous avez déployé Marketing Platform, avant d'exécuter cette procédure.

- a. Définissez la variable d'environnement `JAVA_HOME` dans le script `setenv` situé dans le répertoire `tools/bin` de l'installation Marketing Platform, ou dans la fenêtre de ligne de commande dans laquelle vous avez exécuté l'utilitaire `partitionTool`.
- b. Ouvrez une fenêtre de ligne de commande et exécutez l'utilitaire depuis le répertoire `tools/bin` de l'installation Marketing Platform. Utilisez la commande et les options appropriées (comme indiqué dans le document *Marketing Platform - Guide d'administration*) pour obtenir les résultats attendus. **`partitionTool -c -s partition1 -n partition2`**
- c. Répétez cette procédure pour chaque nouvelle partition à créer.
- d. Une fois la procédure terminée, arrêtez et redémarrez le serveur d'application sur lequel vous avez déployé Marketing Platform afin d'identifier les groupes qui ont été créés.

Remarque : Pour les informations complètes d'utilisation de l'utilitaire, voir «`partitionTool`», à la page 100.

5. Pour créer la structure de partition sur la page Configuration en utilisant `partitionTemplate` pour chaque nouvelle partition, procédez comme suit :
 - a. Sur la page Configuration, accédez à **Campaign > partitions** et cliquez sur (*partitionTemplate*).

Si la propriété (*partitionTemplate*) ne figure pas dans la liste, servez-vous de l'utilitaire `configTool` pour importer le modèle de partition en exécutant une commande semblable à la commande suivante :

```
configTool -i -p "Affinium|Campaign|partitions"  
-f <CAMPAIGN_HOME>/conf/partitionTemplate.xml
```

Remplacez `CAMPAIGN_HOME` par le chemin d'accès à l'installation Campaign.

L'utilitaire `configTool` se trouve dans le répertoire `tools` de l'installation IBM Marketing Platform. Voir le manuel *IBM Marketing Platform - Guide d'administration* pour plus d'informations sur cet utilitaire. Dans le panneau de droite, figure le volet `partitionTemplate` dans lequel la zone **Nouveau nom de la catégorie** est vide.

- b. Entrez le nom de la nouvelle partition, en utilisant le nom que vous avez utilisé lors de la création de la structure de répertoires de la partition dans le système de fichiers dans «Configuration de plusieurs partitions», à la page 76.
- c. Cliquez sur **Enregistrer modifications**. La structure de la nouvelle partition s'affiche avec les mêmes catégories et propriétés que celles du modèle de partition.

Superutilisateur de partition

Pour administrer la sécurité au niveau de tous les utilisateurs de Marketing Platform, il doit exister un compte utilisateur ayant accès à tous les paramètres de sécurité et comptes utilisateur dans le système.

Par défaut, ce compte utilisateur est `platform_admin`. Ce compte utilisateur n'appartient à aucune partition ; il a accès à tous les comptes utilisateur dans toutes les partitions.

L'administrateur IBM peut créer des utilisateurs supplémentaires avec le même niveau d'accès. Pour être un superutilisateur de partition, un compte doit avoir un accès Admin à Marketing Platform et un accès complet aux pages Utilisateurs, Groupes d'utilisateurs et Droits utilisateur. Le superutilisateur de partition ne nécessite pas d'accéder aux pages de sécurité du produit, telles que les pages de sécurité Campaign.

Configuration des propriétés de source de données pour les partitions

Vous devez configurer les propriétés de source de données pour chaque partition que vous créez. Utilisez le modèle de source de données approprié pour créer des propriétés de source de données.

Pourquoi et quand exécuter cette tâche

Le programme d'installation Campaign importe le modèle du type de base de données que vous avez défini pour la base de données Marketing Platform lorsque vous avez exécuté le programme d'installation d'IBM .

Si vous avez besoin d'autres modèles de source de données pour des types de bases de données supplémentaires, vous devez les importer manuellement en utilisant l'utilitaire Marketing Platform **configTool**. Vous pouvez importer autant de modèles que vous voulez pour correspondre à chacun des types de bases de données dont vous disposez.

Supposons que votre installation de Marketing Platform et de Campaign ait utilisé les bases de données suivantes :

- Oracle - Tables système
- DB2 - Tables (utilisateur) client
- DB2 - Tables (utilisateur) client supplémentaires

Dans ce cas, importez le modèle DB2Template.xml pour les deux ensembles de tables client (utilisateur).

Si les bases de données des tables système Marketing Platform et Campaign sont de même type, le programme d'installation importe automatiquement le modèle utilisé pour les tables système. Dans cet exemple, il importe le modèle Oracle.

Remarque : Lors de la création d'une nouvelle partition, vous devez utiliser l'utilitaire **configTool** pour importer les modèles de source de données pour les tables système et les tables utilisateur.

Pour les instructions, voir «Importation de modèles de source de données», à la page 69.

Vous créez une catégorie depuis le modèle qui crée un groupe de propriétés de configuration de source de données. Créez autant de catégories que nécessaire, une pour chaque source de données de ce type. Dans l'exemple ci-dessus, utilisez le modèle Oracle pour créer une nouvelle catégorie et le modèle DB2 pour créer deux nouvelles catégories. Reportez-vous à «Duplication d'un modèle de source de données», à la page 69.

Après avoir ajouté les propriétés de sources de données, définissez les propriétés de configuration de source de données dans les catégories que vous avez créées depuis les modèles.

Pour obtenir des instructions, voir «Propriétés de configuration de Campaign», à la page 70.

Procédure

Pour configurer les propriétés de source de données pour chaque partition, procédez comme suit :

1. Ajoutez les propriétés de configuration de source de données à la page Configuration pour chaque source de données Campaign en utilisant le modèle de source de données. Le programme d'installation Campaign importe le modèle du type de base de données que vous avez défini pour la base de données Marketing Platform lorsque vous avez exécuté le programme d'installation d'IBM . Si vous nécessitez d'autres modèles de source de données pour des types de bases de données supplémentaires, vous devez les importer manuellement en utilisant l'utilitaire Marketing Platform configTool. Vous pouvez importer autant de modèles que vous voulez pour correspondre à chacun des types de bases de données dont vous disposez. Supposons que votre installation de Marketing Platform et de Campaign ait utilisé les bases de données suivantes :
 - Oracle - Tables système
 - DB2 - Tables (utilisateur) client
 - DB2 - Tables (utilisateur) client supplémentaires

Dans ce cas, importez le modèle DB2Template.xml pour les deux ensembles de tables client (utilisateur). Si les bases de données des tables système Marketing Platform et Campaign sont de même type, le programme d'installation importe automatiquement le modèle utilisé pour les tables système. Dans cet exemple, il importe le modèle Oracle. Pour les instructions, voir «Importation de modèles de source de données», à la page 69.

2. Créez une nouvelle catégorie à partir du modèle, ce qui permet de créer un nouvel ensemble de propriétés de configuration de source de données. Créez autant de catégories que nécessaire, une pour chaque source de données de ce type. Dans l'exemple ci-dessus, utilisez le modèle Oracle pour créer une nouvelle catégorie et le modèle DB2 pour créer deux nouvelles catégories. Reportez-vous à «Duplication d'un modèle de source de données», à la page 69.
3. Définissez les propriétés de configuration de source de données pour chaque source de données Campaign. Pour plus d'informations, voir «Propriétés de configuration de Campaign», à la page 70.

Configuration des utilisateurs système pour Campaign

Vous pouvez associer un utilisateur système à une ou plusieurs sources de données Marketing Platform afin d'éviter d'afficher de manière répétée des invites de données d'identification de connexion. Chaque source de données définit un nom d'utilisateur et un mot de passe. Vous pouvez fournir un nom d'utilisateur et un mot de passe pour accéder à une base de données ou à d'autres ressources protégées en référençant la source de données. En ajoutant plusieurs sources de données à la configuration du compte utilisateur système, vous pouvez permettre à l'utilisateur système d'accéder à plusieurs bases de données.

Pourquoi et quand exécuter cette tâche

Les applications IBM Marketing Software peuvent nécessiter un compte utilisateur système configuré avec les attributs suivants :

- Données d'identification de connexion pour accéder aux tables système ou aux autres sources de données.
- Droits spécifiques pour créer, modifier et supprimer des objets dans le système.

Pour plus d'informations sur la configuration d'un nouvel utilisateur et l'affectation d'une source de données à un utilisateur, voir le document *IBM Marketing Platform - Guide d'administration*.

Procédure

Pour configurer des utilisateurs système pour Campaign, procédez comme suit :

1. Utilisez un compte utilisateur existant ou nouveau pour enregistrer les données d'identification des sources de données suivantes :
 - Tables système Campaign
 - Toutes les tables (utilisateur) client
2. Sous UNIX, pour l'attribut de **connexion secondaire** de l'utilisateur système, entrez le nom UNIX d'un utilisateur dans un groupe qui partage les privilèges avec les utilisateurs UNIX de Campaign.

Remarque : Si vous disposez de plusieurs partitions, vous devez créer un utilisateur système pour chaque partition.

Utilisation d'IBM Cognos Reports pour plusieurs partitions

Si vous souhaitez utiliser IBM Cognos Reports pour plusieurs partitions dans Campaign, eMessage, ou Interact, vous devez configurer des packages de rapports IBM Cognos pour chaque partition.

Pour obtenir des instructions, voir le document *IBM Marketing Software Reports - Guide d'installation et de configuration*.

Affectation de rôles, de droits et de groupes pour les partitions

Avant de pouvoir utiliser les partitions que vous avez configurées pour Campaign, vous devez affecter des rôles à l'utilisateur doté du rôle administrateur dans chaque partition. Vous devez également affecter un groupe à chaque partition.

Servez-vous de l'utilitaire **partitionTool** pour créer un utilisateur administrateur par défaut pour chaque partition que vous créez.

Affectez des rôles à chaque utilisateur Admin de partition - L'utilitaire **partitionTool** crée un utilisateur Admin par défaut pour chaque partition que vous créez. Dans la page Utilisateurs, affectez au moins un rôle de sécurité (tel que Global Policy/Admin) au nouvel utilisateur. Une fois le rôle affecté, vous pouvez vous connecter à la partition Campaign en utilisant le nom du nouvel utilisateur.

Si vous envisagez d'activer IBM eMessage dans plusieurs partitions Campaign, vous devez configurer une partition correspondante eMessage pour chaque partition Campaign. Pour plus d'informations sur la création de partitions supplémentaires pour eMessage, voir Chapitre 9, «Configuration de plusieurs partitions dans eMessage», à la page 81.

Chapitre 9. Configuration de plusieurs partitions dans eMessage

Configurez plusieurs partitions dans eMessage pour isoler et sécuriser des données pour différents groupes d'utilisateurs eMessage. Dans la mesure où chaque partition possède ses propres propriétés de configuration, vous pouvez personnaliser eMessage pour chaque groupe d'utilisateurs.

L'installation de eMessage crée une partition par défaut pour eMessage dans Marketing Platform. Vous pouvez configurer d'autres partitions pour eMessage. Chaque partition que vous créez pour eMessage fonctionne avec une partition créée pour Campaign.

Remarque : Pour configurer plusieurs partitions dans eMessage, vous devez configurer les partitions correspondantes dans Campaign. L'ajout de nouvelles partitions pour eMessage implique de modifier les configurations Marketing Platform pour eMessage et Campaign.

Important : Une fois que vous avez modifié les configurations eMessage et Campaign, vous devez redémarrer le serveur d'applications Web qui héberge Campaign ainsi que RCT (Response and Contact Tracker). Il peut également être nécessaire de redémarrer le programme d'écoute Campaign.

Vérifiez que vous avez sauvegardé les configurations existantes avant d'effectuer des modifications.

Partitions pour eMessage : Présentation

La création de partitions pour eMessage permet d'isoler et de sécuriser les données de différents groupes d'utilisateurs. Chaque partition apparaît pour les utilisateurs comme une instance distincte de eMessage, sans aucune indication de l'existence d'autres partitions sur le même système. Comme chaque partition dispose de son propre groupe de propriétés de configuration, vous pouvez personnaliser eMessage pour chaque groupe d'utilisateurs.

Les utilisateurs dans chaque partition peuvent accéder uniquement aux fonctions, données et tables client configurées pour chaque partition. Par exemple, si vous créez les partitions partition 1 et partition 2, les utilisateurs eMessage qui travaillent dans partition 1 peuvent sélectionner des destinataires de courriers électroniques dans les tables client configurées dans la partition 1, mais pas dans la partition 2. IBM ne recommande pas de créer plusieurs partitions si les utilisateurs doivent partager des données.

Lorsque vous travaillez avec plusieurs partitions, vous devez connaître les caractéristiques propres aux partitions de eMessage et l'association des partitions de eMessage avec les partitions de Campaign. Vous devez également connaître le workflow de création et configuration de plusieurs partitions pour eMessage.

Caractéristiques des partitions pour eMessage

Tenez compte des points suivants lorsque vous créez et configurez des partitions pour eMessage.

- La création de partitions pour eMessage diffère de la création de partitions pour Campaign.
Vous créez des partitions pour eMessage en utilisant un modèle de partition disponible dans les propriétés de configuration eMessage dans Marketing Platform.
- Le nom de chaque partition eMessage doit correspondre exactement au nom de sa partition correspondante Campaign.
- Chaque partition que vous créez pour eMessage doit pouvoir se connecter à IBM Marketing Software Hosted Services.
Vous devez demander un compte IBM Marketing Software Hosted Services distinct pour chaque partition. IBM fournit un nom d'utilisateur et un mot de passe pour la connexion au compte. Vous devez configurer une source de données Marketing Platform qui peut fournir ces données d'identification d'accès automatiquement lorsque eMessage se connecte à IBM Marketing Software Hosted Services.
Pour plus d'informations sur la procédure de demande de compte, voir le document *IBM eMessage - Guide de démarrage et d'administration*.

Relation aux partitions dans Campaign

Chaque partition dans eMessage fonctionne avec une partition spécifique créée dans Marketing Platform pour Campaign. La partition Campaign fournit :

- Un schéma Campaign qui contient les tables système eMessage.
- Une structure de fichier pour Campaign dans la partition, y compris les répertoires utilisés par eMessage pour créer et traiter les listes de destinataires.
- Des propriétés de configuration associées à la création de listes de destinataires et l'activation de eMessage dans la partition

Comme eMessage fonctionne avec Campaign dans une partition donnée, les structures de partition eMessage et Campaign doivent définir le même nom. Les noms de partition doivent être exactement identiques.

Organigramme de la configuration de plusieurs partitions dans eMessage

Pour créer une partition dans eMessage, utilisez le nom de la partition dans Campaign qui existe dans les configurations de Marketing Platform.

Avant de créer une nouvelle partition pour eMessage, vérifiez que vous avez respecté toutes les conditions prérequis concernant eMessage pour la partition dans Campaign et eMessage.

Exécutez les étapes suivantes pour créer une partition pour eMessage.

1. «Création d'une nouvelle partition pour eMessage», à la page 83
2. «Préparation des tables système eMessage pour la partition», à la page 84
3. «Configuration d'un utilisateur système pour accéder à IBM Marketing Software Hosted Services», à la page 86
4. «Activation d'eMessage dans Campaign pour la nouvelle partition», à la page 87
5. «Spécification de l'emplacement du RLU (Recipient List Uploader) pour eMessage», à la page 88

6. «Redémarrage des composants système après la configuration de eMessage», à la page 88
7. «Test d'une configuration et de la connexion d'une partition eMessage», à la page 89

Création d'une nouvelle partition pour eMessage

Lors de l'installation d'eMessage, une partition par défaut est créée pour eMessage dans Marketing Platform. Vous pouvez créer plusieurs partitions pour eMessage pour isoler et sécuriser les données de différents groupes d'utilisateurs.

Avant de commencer

Avant de créer et configurer des partitions pour eMessage, vous devez respecter les conditions requises suivantes pour eMessage et Campaign :

- Avant de créer plusieurs partitions dans eMessage, exécutez les tâches suivantes pour eMessage :
 - Contactez le support IBM pour demander un compte et des données d'identification pour chaque partition. Chaque partition requiert un compte IBM Marketing Software Hosted Services distinct et des données d'identification d'accès. Pour plus d'informations, voir le document *IBM - Guide de démarrage et d'administration*.
 - Créez un utilisateur système qui peut accéder aux tables système eMessage que vous créez dans le schéma Campaign de la partition.
Vous pouvez mettre à jour l'utilisateur système que vous avez créé pour la partition Campaign pour qu'il puisse également accéder aux tables système eMessage.
- Avant de créer plusieurs partitions dans eMessage, exécutez les tâches suivantes dans Campaign :
 - Créez une partition dans Campaign à utiliser avec la partition que vous créez pour eMessage. Notez le nom de la partition.
 - Créez des tables système Campaign dans la partition Campaign.
 - Configurez un utilisateur système pour accéder aux tables système dans la partition.
Si vous disposez de plusieurs partitions, chaque partition doit disposer de son propre utilisateur système. L'utilisateur système ne peut pas être identique dans les partitions.

Pourquoi et quand exécuter cette tâche

Le programme d'installation de IBM enregistre les propriétés de configuration eMessage et une partition par défaut lors de l'installation initiale. La partition par défaut contient un modèle que vous pouvez copier pour créer des partitions additionnelles.

Procédure

Pour créer une nouvelle partition pour eMessage, procédez comme suit :

1. Accédez à eMessage > partitions > (*partition*) et dupliquez le modèle de partition.
2. Nommez la nouvelle partition.

Remarque : eMessage ne permet pas de supprimer une partition après l'avoir créée.

Identification du modèle de partition

La page Configuration affiche le modèle de partition eMessage dans l'arborescence de navigation de la partition par défaut. Vous pouvez identifier le modèle de partition dans l'arborescence, car son libellé est en italique et entre parenthèses.

Que faire ensuite

Attribution d'un nom à la nouvelle partition

Les restrictions suivantes s'appliquent lorsque vous nommez une nouvelle partition.

- Le nom doit être unique parmi les catégories (à savoir, parmi les catégories qui partagent la même catégorie parent) qui sont des éléments apparentés dans l'arborescence.
- Le nom de partition ne peut pas commencer par un point. En outre, les caractères suivants ne sont pas autorisés dans les noms de partition.

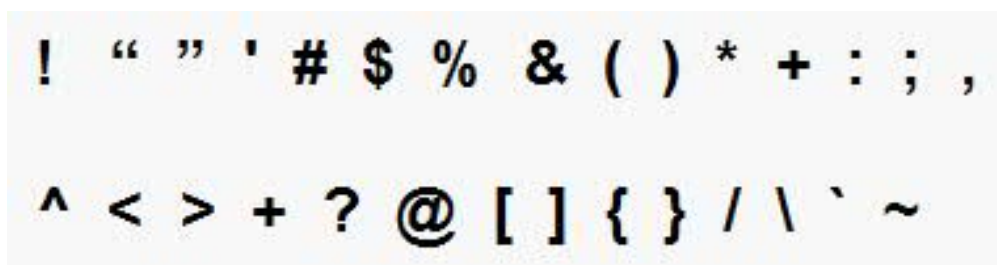

Remarque : Comme eMessage fonctionne avec Campaign dans une partition, les partitions de eMessage et Campaign doivent définir le même nom de partition.

Préparation des tables système eMessage pour la partition

Pour chaque partition que vous créez pour eMessage, vous devez créer, remplir et configurer les tables système eMessage utilisées par la partition dans le schéma Campaign.

Procédure

Pour préparer les tables système eMessage pour une partition, procédez comme suit :

1. Créez les tables système eMessage. Dans le client de base de données, exécutez les scripts SQL pour *créer* des tables systèmes par rapport à la base de données Campaign.
2. Remplissez les tables que vous avez créées. Utilisez le client de base de données pour exécuter les scripts de *remplissage* des tables par rapport à la base de données Campaign. Pour plus d'informations sur les scripts SQL, voir la table de référence des noms de scripts et des emplacements dans «Création et remplissage manuels des tables système eMessage», à la page 52.

3. Définissez les propriétés de configuration suivantes dans la configuration eMessage de la partition, en spécifiant le nom d'utilisateur et la source de données de plateforme que vous avez configurés pour l'utilisateur système Campaign de la partition :

- eMessage > partitions > partition [n] < dataSources > systemTables > asmUserForDBCredentials
- eMessage > partitions > partition [n] < dataSources > systemTables > amDataSourceForDBCredentials

eMessage accède aux tables système de la partition via un utilisateur système défini dans Marketing Platform. Une source de données Marketing Platform ajoutée à l'utilisateur système fournit les données d'identification d'accès nécessaires. Comme les tables système eMessage figurent dans le schéma Campaign de la partition, vous pouvez utiliser l'utilisateur système que vous avez créé pour accéder au schéma Campaign permettant d'accéder aux tables système eMessage.

4. Mettez à jour les propriétés suivantes dans les propriétés de configuration de la partition :

- eMessage > partitions > partition [n] < dataSources > systemTables > type
- eMessage > partitions > partition [n] < dataSources > systemTables > schemaName
- eMessage > partitions > partition [n] < dataSources > systemTables > jdbcBatchSize
- eMessage > partitions > partition [n] < dataSources > systemTables > jdbcClassName
- eMessage > partitions > partition [n] < dataSources > systemTables > jdbcURI

Consultez l'aide en ligne de Marketing Platform pour chaque propriété pour en savoir plus sur la définition des propriétés de configuration. Pour plus d'informations sur ces propriétés de configuration et la configuration de eMessage, voir le document *IBM eMessage - Guide de démarrage et d'administration*.

Création et remplissage manuels des tables système eMessage

Pour eMessage, vous devez créer des tables système supplémentaires dans le schéma Campaign, puis y intégrer les données initiales. Le programme d'installation Campaign crée et remplit automatiquement les tables système eMessage dans le schéma Campaign si vous sélectionnez l'option de création automatique des tables système. Toutefois, si vous ne sélectionnez pas cette option, vous devez créer et remplir manuellement les tables système eMessage.

Utilisez le client de base de données pour exécuter le script approprié par rapport à la base de données Campaign.

Remarque : Le répertoire d'installation eMessage est un sous-dossier du répertoire Campaign.

Scripts de création des tables eMessage

IBM fournit les scripts ace_op_sysstab permettant de créer des tables eMessage dans votre environnement local.

Si les tables système Campaign sont configurées pour Unicode, recherchez le script approprié dans le répertoire `ddl/unicode` de l'installation eMessage.

Si les tables système Campaign ne sont pas configurées pour l'Unicode, utilisez des scripts non-Unicode dans le répertoire `ddl` de l'installation eMessage. Utilisez le tableau suivant pour connaître les scripts que vous devez utiliser :

Tableau 18. Scripts de création des tables eMessage

| Type de source de données | Nom du script |
|---------------------------|---|
| IBM DB2 | ace_op_systab_db2.sql L'espace table utilisateur et l'espace table temporaire système où se trouvent les tables système doivent avoir chacun une taille de page de 16 Ko minimum. |
| Microsoft SQL Server | ace_op_systab_sqlsvr.sql |
| Oracle | ace_op_systab_ora.sql |

Scripts de remplissage des tables eMessage

IBM fournit les scripts `ace_op_populate_systab` pour remplir les tables eMessage de l'environnement local.

Les scripts de remplissage sont stockés dans le répertoire `ddl` de votre installation d'eMessage. IBM fournit une seule version des scripts de remplissage, car vous pouvez les utiliser pour les tables Unicode ou non-Unicode.

Remarque : Le répertoire d'installation eMessage est un sous-dossier du répertoire Campaign.

Utilisez le tableau suivant pour connaître les scripts que vous devez utiliser :

Tableau 19. Scripts de remplissage des tables eMessage

| Type de source de données | Nom du script |
|---------------------------|--|
| IBM DB2 | ace_op_populate_systab_db2.sql |
| Microsoft SQL Server | ace_op_populate_systab_sqlsvr.sql |
| Oracle | ace_op_populate_systab_ora.sql |

Configuration d'un utilisateur système pour accéder à IBM Marketing Software Hosted Services

Les composants eMessage doivent être en mesure d'accéder à IBM Marketing Software Hosted Services sans qu'il soit nécessaire d'entrer manuellement des données d'identification de connexion. Pour établir une connexion automatique, définissez un utilisateur système dans Marketing Platform qui peut fournir les données d'identification d'accès requises.

Pour simplifier l'administration des utilisateurs et le traitement des incidents, vous pouvez modifier un utilisateur système existant pour accéder aux services hébergés et aux tables système locales. Vous pouvez configurer un utilisateur système

unique pour fournir des données d'identification pour plusieurs systèmes. Par exemple, en modifiant la configuration de l'utilisateur système Campaign, vous créez un utilisateur unique qui peut automatiquement accéder à IBM Marketing Software Hosted Services et aux tables système eMessage du schéma Campaign.

Les données d'identification requises pour accéder à IBM Marketing Software Hosted Services correspondent au nom d'utilisateur et au mot de passe fournis par IBM pour votre compte de messagerie hébergé. Les données d'identification que vous utilisez varient selon que vous connectiez au centre de données IBM des Etats-Unis ou au centre de données géré par IBM au Royaume-Uni. Consultez IBM pour savoir quel centre de données vous utilisez.

Pour plus d'informations sur la configuration d'un utilisateur système pour qu'il communique avec IBM Marketing Software Hosted Services, voir le manuel *IBM eMessage - Guide de démarrage et d'administration*.

pour obtenir des informations générales sur la procédure de création des utilisateurs système et des sources de données, voir le document *IBM Marketing Platform - Guide d'administration*.

Configuration de l'accès des partitions à IBM Marketing Software Hosted Services

Les composants IBM eMessage de la partition doivent être autorisés à fournir automatiquement des données d'identification de connexion valides lors d'une tentative de connexion à IBM Marketing Software Hosted Services. Pour ce faire, vous devez ajouter les données d'identification de connexion IBM Marketing Software Hosted Services à un utilisateur Marketing Platform. Cet utilisateur devient l'utilisateur système eMessage.

Vous pouvez ajouter la source de données de plateforme contenant les données d'identification IBM Marketing Software Hosted Services à l'utilisateur système eMessage. Cet utilisateur peut être le même utilisateur système que celui qui accède aux tables système Campaign dans la partition.

Les étapes de configuration des utilisateurs système d'une partition sont identiques à celles suivies au cours de l'installation initiale de eMessage pour créer la première partition. Pour plus d'informations sur l'ajout des connexions d'identification IBM Marketing Software Hosted Services à un utilisateur système, voir le document *IBM eMessage - Guide de démarrage et d'administration*.

Les données d'identification requises pour accéder à IBM Marketing Software Hosted Services sont le nom d'utilisateur et le mot de passe fournis par IBM lors de l'étape initiale du processus de démarrage.

Important : Pour chaque partition supplémentaire, vous devez demander un nom d'utilisateur et un mot de passe distincts à IBM.

Activation d'eMessage dans Campaign pour la nouvelle partition

Pour autoriser les utilisateurs de la nouvelle partition eMessage à accéder aux fonctionnalités d'eMessage dans Campaign, activez eMessage dans la partition Campaign en mettant à jour la propriété de configuration eMessageInstalled pour la partition Campaign correspondante.

Pourquoi et quand exécuter cette tâche

Par exemple, l'onglet de mailing eMessage n'apparaît pas dans l'interface Campaign jusqu'à ce que vous activiez eMessage dans la configuration Campaign.

Vous activez eMessage dans la partition en mettant à jour la propriété de configuration eMessageInstalled de la partition Campaign correspondante.

Dans les configurations Marketing Platform, accédez à **Campaign | partitions | partition[n] | serveur | interne** et affectez à la propriété eMessageInstalled la valeur **yes**.

Spécification de l'emplacement du RLU (Recipient List Uploader) pour eMessage

Pour chaque partition où vous activez eMessage, spécifiez l'emplacement du RLU (Recipient List Uploader). Le RLU télécharge les données des tables de liste de sortie et les métadonnées associées dans les services distants hébergés par IBM.

Pourquoi et quand exécuter cette tâche

Au cours de l'installation initiale, le programme d'installation de IBM ajoute automatiquement l'emplacement RLU à la configuration de la partition par défaut (partition 1). Cependant, lorsque vous ajoutez de nouvelles partitions à l'environnement, vous devez configurer manuellement toutes les nouvelles partitions pour qu'elles fassent référence à l'emplacement correct. Comme il n'existe qu'un seul RLU pour chaque installation eMessage, toutes les partitions accèdent au même fichier de plug-in dans le système de fichiers local de la machine qui héberge l'application Web Campaign.

Procédure

1. Dans la configuration de la **partition 1** de l'installation Campaign, accédez à Campaign > partitions > partition1 > eMessage > eMessagePluginJarFile.
La valeur de cette propriété est le chemin d'accès complet du fichier de plug-in (emessageplugin.jar) qui fait office de RLU.
Par exemple, C:\IBM\Unica\eMessage\plugin\emessageplugin.jar
2. Copiez la valeur de la propriété eMessagePluginJarFile.
3. Accédez à la propriété eMessagePluginJarFile de la nouvelle partition et entrez le chemin que vous avez copié depuis la **partition 1**.
Toutes les partitions doivent utiliser le même emplacement pour RLU.

Redémarrage des composants système après la configuration de eMessage

Une fois que vous avez modifié les configurations eMessage et Campaign, vous devez redémarrer le serveur d'applications Web Campaign, RCT et le programme d'écoute Campaign.

Procédure

1. Redémarrez le serveur d'applications Web pour Campaign.
Pour plus d'instructions, voir la documentation relative à votre serveur d'applications Web.

Pour vérifier que le serveur a redémarré, connectez-vous à l'installation IBM Marketing Software, accédez à Campaign et vérifiez que vous pouvez ouvrir un mailing existant.

2. Redémarrez RCT (Response and Contact Tracker).

Pour redémarrer manuellement RCT, exécutez le script `rct` dans le répertoire `bin` de votre installation eMessage, en indiquant la commande suivante : `rct start`

Si RCT est configuré pour s'exécuter en tant que service, redémarrez le service RCT. Suite au premier redémarrage de RCT en tant que service, vous devez redémarrer manuellement l'outil RCT.

Pour plus d'informations, voir «Script RCT (Response and Contact Tracker) d'eMessage», à la page 107.

3. Redémarrez le programme d'écoute Campaign :

- Sous Windows, exécutez le fichier `cmpServer.bat` dans le répertoire `bin` de votre installation Campaign.
- Sous UNIX, exécutez la commande suivante en tant que root : `./rc.unica_ac start`

Résultats

Test d'une configuration et de la connexion d'une partition eMessage

Utilisez les scripts fournis par eMessage pour vérifier la configuration de partition et sa connexion à IBM Marketing Software Hosted Services. Vous devez également vérifier que vous pouvez accéder à l'interface de messagerie à partir de la partition.

Avant de commencer

Important : Avant de commencer, si vous avez modifié la configuration Campaign ou eMessage, vérifiez que vous avez redémarré d'une part le serveur d'application Web qui héberge Campaign et d'autre part RCT (Response and Contact Tracker).

Pourquoi et quand exécuter cette tâche

Pour plus d'informations sur le test de la partition, voir le document *IBM eMessage - Guide de démarrage et d'administration*.

Chapitre 10. Utilitaires de Marketing Platform

Cette section fournit une présentation des utilitaires de Marketing Platform, notamment des détails qui s'appliquent à tous les utilitaires et qui ne sont pas inclus dans les descriptions propres à chaque utilitaire.

Emplacement des utilitaires

Les utilitaires de Marketing Platform se trouvent dans le répertoire `tools/bin` de votre installation de Marketing Platform.

Liste et descriptions des utilitaires

Marketing Platform propose les utilitaires suivants.

- «`alertConfigTool`», à la page 93 : enregistre les alertes et les configurations définies pour les produits IBM Marketing Software
- «Utilitaire `configTool`», à la page 93 : importe, exporte et supprime les paramètres de configuration, notamment les enregistrements de produits.
- «`datafilteringScriptTool`», à la page 98 : crée des filtres de données
- «`encryptPasswords`», à la page 99 : chiffre et stocke les mots de passe.
- «`partitionTool`», à la page 100 : crée des entrées de base de données pour les partitions.
- «`populateDb`», à la page 102 : remplit la base de données de Marketing Platform
- «`restoreAccess`», à la page 103 : rétablit un utilisateur en lui attribuant le rôle `platformAdminRole`
- «`scheduler_console_client`», à la page 105 - répertorie ou démarre les travaux d'IBM Marketing Software Scheduler configurés pour l'écoute d'un déclencheur.

Conditions requises pour l'exécution des utilitaires de Marketing Platform

Les conditions requises pour exécuter tous les utilitaires de Marketing Platform sont les suivantes.

- Exécutez tous les utilitaires à partir du répertoire où ils sont enregistrés (par défaut, le répertoire `tools/bin` de votre installation de Marketing Platform).
- Sous UNIX, il est recommandé d'exécuter tous les utilitaires configurés à l'aide du même compte utilisateur que celui exécutant le serveur d'application sur lequel Marketing Platform est déployé. Si vous exécutez un utilitaire avec un autre compte utilisateur, ajustez les droits d'accès au niveau du fichier `platform.log` pour permettre au compte utilisateur d'y accéder en écriture. Si vous n'ajustez pas les droits d'accès, l'utilitaire ne peut pas écrire de données dans le fichier journal et des messages d'erreur peuvent s'afficher, en dépit d'un fonctionnement correct.

Authentification des utilitaires

Les utilitaires tels que `configTool` et les autres utilitaires de back end IBM Marketing Software sont destinées aux administrateurs et nécessitent un accès physique aux serveurs hôtes pour pouvoir les appeler. C'est la raison pour laquelle

l'authentification de ces utilitaires est indépendante du mécanisme d'authentification de l'IU. Ces utilitaires sont accessibles aux utilisateurs disposant des privilèges d'administration Marketing Platform. L'accès aux utilitaires doit être défini localement dans Marketing Platform et être authentifié par rapport à cet emplacement.

Traitement des incidents de connexion

Tous les utilitaires de Marketing Platform à l'exception d'encryptPasswords interagissent avec les tables système de Marketing Platform. Pour se connecter à la base de données des tables système, ces utilitaires emploient les informations de connexion suivantes, définies par le programme d'installation à l'aide des informations fournies lors de l'installation de Marketing Platform. Ces informations sont stockées dans le fichier `jdbc.properties`, situé dans le répertoire `tools/bin` de votre installation de Marketing Platform.

- Nom du pilote JDBC
- URL de connexion JDBC (nom d'hôte, de port et de base de données)
- Connexion à la source de données
- Mot de passe de la source de données (chiffré)

En outre, ces utilitaires se basent sur la variable d'environnement `JAVA_HOME`, définie soit dans le script `setenv` situé dans le répertoire `tools/bin` de votre installation de Marketing Platform, soit sur la ligne de commande. Le programme d'installation de Marketing Platform doit définir automatiquement cette variable dans le script `setenv`, mais il est recommandé de vérifier la variable `JAVA_HOME` si vous rencontrez des problèmes lors de l'exécution d'un utilitaire. Vous devez posséder le JDK de Sun (différent du JDK JRockit disponible avec WebLogic).

Caractères spéciaux

Les caractères désignés comme caractères réservés dans le système d'exploitation doivent être ignorés. Pour obtenir la liste des caractères réservés et savoir comment les ignorer, consultez la documentation de votre système d'exploitation.

Options standard des utilitaires Marketing Platform

Les options ci-dessous sont disponibles dans tous les utilitaires de Marketing Platform.

`-l logLevel`

Définit le niveau de journalisation des informations affichées dans la console. Vous avez le choix entre `high`, `medium` et `low`. La valeur par défaut est `low`.

`-L`

Définit les paramètres régionaux des messages de la console. La valeur par défaut est `en_US`. Les valeurs disponibles sont déterminées par les langues dans lesquelles Marketing Platform a été traduit. Spécifiez les paramètres régionaux à l'aide de l'ID de paramètre régional ICU, conformément aux normes ISO 639-1 et ISO 3166.

`-h`

Affiche un court message d'utilisation dans la console.

-m

Affiche la page du manuel de cet utilitaire dans la console.

-v

Fournit plus de détails d'exécution dans la console.

alertConfigTool

Les types de notifications disponibles sont spécifiques à chacun des produits IBM Marketing Software. L'utilitaire alertConfigTool sert à enregistrer les types de notifications lorsque le programme d'installation ne l'a pas fait de manière automatique pendant l'installation ou la mise à niveau.

Syntaxe

```
alertConfigTool -i -f fichier_importation
```

Commandes

-i -f *fichier_importation*

Importer des alertes et des types de notifications depuis un fichier XML spécifié.

Exemple

- Importer des alertes et des types de notifications depuis un fichier nommé Platform_alerts_configuration.xml situé dans le répertoire tools\bin, dans le répertoire d'installation de Marketing Platform.

```
alertConfigTool -i -f Platform_alerts_configuration.xml
```

Utilitaire configTool

Les propriétés et les valeurs de la page Configuration sont enregistrées dans les tables système Marketing Platform. Vous pouvez utiliser l'utilitaire configTool pour importer et exporter les paramètres de la configuration dans les tables système.

Quand utiliser configTool

Vous voudrez peut-être exécuter l'utilitaire configTool pour les raisons suivantes.

- Pour importer des modèles de source de données et de partition fournis avec Campaign, que vous pouvez ensuite modifier et dupliquer dans la page Configuration.
- Pour enregistrer (importer les propriétés de configuration) des produits IBM Marketing Software si le programme d'installation du produit n'est pas en mesure d'ajouter automatiquement les propriétés à la base de données.
- Pour exporter une version XML des paramètres de communication à des fins de sauvegarde ou d'importation vers une autre installation d'IBM Marketing Software.
- Pour supprimer les catégories ne disposant pas du lien **Supprimer catégorie**. Pour ce faire, utilisez configTool pour exporter votre configuration, supprimez manuellement le XML qui crée la catégorie, puis utilisez configTool pour importer le XML édité.

Important : Cet utilitaire modifie les tables `usm_configuration` et `usm_configuration_values` de la base de données de la table système de Marketing Platform, qui contient les propriétés de configuration et leurs valeurs. Pour de meilleurs résultats, créez des copies de sauvegarde de ces tables ou exportez vos configurations existantes à l'aide de `configTool`, puis sauvegardez le fichier obtenu afin de disposer d'un moyen de rétablir votre modification en cas d'erreur d'importation à l'aide de `configTool`.

Syntaxe

```
configTool -d -p "chemin_élément" [-o]
```

```
configTool -i -p "chemin_élément_parent" -f fichier_importation [-o]
```

```
configTool -x -p "chemin_élément" -f fichier_exportation
```

```
configTool -vp -p "chemin_élément" -f fichier_importation [-d]
```

```
configTool -r nom_produit -f fichier_enregistrement [-o] configTool -u  
nom_produit
```

Commandes

-d -p "chemin_élément" [o]

Supprimez les propriétés de configuration et leurs paramètres, tout en spécifiant un chemin pour leur hiérarchie.

Le chemin d'élément doit utiliser les noms internes des catégories et des propriétés. Vous pouvez les obtenir sur la page de Configuration, en sélectionnant la catégorie ou propriété souhaitée, et en consultant le chemin affiché entre parenthèses dans le panneau de droite. Délimitez un chemin dans la hiérarchie des propriétés de configuration à l'aide du caractère `|` et placez le chemin entre guillemets doubles.

Prenez connaissance des informations suivantes.

- Seules les catégories et propriétés d'une application, et non les applications entières, peuvent être supprimées à l'aide de cette commande. Utilisez la commande `-u` pour annuler l'enregistrement d'une application entière.
- Pour supprimer les catégories qui ne disposent pas du lien **Supprimer catégorie** dans la page de Configuration, utilisez l'option `-o..`

Lorsque vous utilisez la commande `-d -vp`, la commande `configTool` supprime les noeuds enfant dans le chemin que vous indiquez si ces noeuds ne sont pas inclus dans le fichier XML indiqué.

-i -p "chemin_élément_parent" -f fichier_importation [o]

Importez les propriétés de configuration et leurs paramètres depuis un fichier XML spécifié.

Pour effectuer l'importation, spécifiez un chemin vers l'élément parent sous lequel vous souhaitez importer vos catégories. L'utilitaire `configTool` importe les propriétés sous la catégorie spécifiée dans le chemin.

Vous pouvez ajouter des catégories à tout niveau situé sous le niveau supérieur. Toutefois, vous ne pouvez pas ajouter une catégorie au même niveau que le niveau supérieur.

Le chemin d'élément doit utiliser les noms internes des catégories et des propriétés. Vous pouvez les obtenir sur la page de Configuration, en sélectionnant la catégorie ou propriété souhaitée, et en consultant le chemin affiché entre parenthèses dans le panneau de droite. Délimitez un chemin dans la hiérarchie des propriétés de configuration à l'aide du caractère | et placez le chemin entre guillemets doubles.

Vous pouvez spécifier l'emplacement du fichier d'importation par rapport à votre répertoire `tools/bin` ou choisir un chemin d'accès complet. Si vous spécifiez un chemin relatif, voire aucun chemin, `configTool` recherche d'abord le fichier relatif dans le répertoire `tools/bin`.

Par défaut, cette commande n'écrase pas une catégorie existante, mais vous pouvez utiliser l'option `-o` pour forcer l'écrasement.

`-x -p "chemin_élément" -f fichier_exportation`

Exporte les propriétés de configuration et leurs paramètres dans un fichier XML spécifié.

Vous pouvez exporter toutes les propriétés de configuration ou limiter l'exportation à une catégorie spécifique. Pour ce faire, spécifiez un chemin dans la hiérarchie des propriétés de configuration.

Le chemin d'élément doit utiliser les noms internes de catégories et de propriétés, que vous pouvez obtenir sur la page de Configuration, en sélectionnant la catégorie ou propriété souhaitée, et en consultant le chemin affiché entre parenthèses dans le panneau de droite. Délimitez un chemin dans la hiérarchie des propriétés de configuration à l'aide du caractère | et placez le chemin entre guillemets doubles.

Vous pouvez spécifier l'emplacement d'un fichier d'exportation dans le répertoire actuel ou un chemin de répertoire complet. Si le fichier spécifié ne contient pas de séparateur (`/` sous UNIX, `/` ou `\` sous Windows), `configTool` enregistre le fichier dans le répertoire `tools/bin` de votre installation Marketing Platform. Si vous n'indiquez pas l'extension `xml`, `configTool` l'ajoute.

`-vp -p "chemin_élément" -f fichier_importation [-d]`

Cette commande est principalement utilisée dans les mises à niveau manuelles, pour importer des propriétés de configuration. Si vous avez appliqué un groupe de correctifs contenant une nouvelle propriété de configuration, puis effectuez ensuite une mise à niveau, l'importation d'un fichier de configuration dans le cadre d'une mise à niveau manuelle peut remplacer les valeurs qui ont été définies lorsque de l'application du groupe de correctifs. La commande `-vp` évite que l'importation remplace les valeurs de configuration déjà définies.

Important : Après avoir utilisé l'utilitaire `configTool` avec l'option `-vp`, vous devez redémarrer le serveur d'application Web sur lequel Marketing Platform est déployé afin que les modifications soient appliquées.

Lorsque vous utilisez la commande `-d -vp`, la commande `configTool` supprime les noeuds enfant dans le chemin que vous indiquez si ces noeuds ne sont pas inclus dans le fichier XML indiqué.

`-r nom_produit -f fichier_enregistrement`

Enregistrez l'application. L'emplacement du fichier d'enregistrement peut être relatif au répertoire `tools/bin` ou peut être un chemin d'accès complet. Par défaut, cette commande n'écrase pas une configuration existante, mais vous pouvez utiliser l'option `-o` pour forcer l'écrasement. Le paramètre `nom_produit` peut être l'un de ceux répertoriés plus haut.

Prenez connaissance des informations suivantes.

- Lorsque vous utilisez l'option `-r`, le fichier d'enregistrement doit posséder `<application>` en tant que première balise dans le XML.
D'autres fichiers peuvent être fournis avec votre produit, que vous pouvez utiliser pour insérer des propriétés de configuration dans la base de données de Marketing Platform. Pour ces fichiers, utilisez la commande `-i`. Seul le fichier qui possède la balise `<application>` comme première balise peut être utilisé avec la commande `-r`.
- Le fichier d'enregistrement pour Marketing Platform est nommé `Manager_config.xml` et la première balise est `<Suite>`. Pour enregistrer ce fichier sur une nouvelle installation, faites appel à l'utilitaire `populateDb`, ou exécutez à nouveau le programme d'installation de Marketing Platform comme décrit dans le *Guide d'installation d'IBM Marketing Platform*.
- Après l'installation initiale, pour réenregistrer d'autres produits que Marketing Platform, utilisez `configTool` avec la commande `-r` et `-o` pour écraser les propriétés existantes.

L'utilitaire `configTool` utilise des noms de produits en tant que paramètres avec les commandes permettant d'enregistrer et de désactiver les produits. Dans l'édition 8.5.0 d'IBM Marketing Software, de nombreux produits ont changé de nom. Toutefois, les noms reconnus par `configTool` n'ont pas changé. Les noms de produits utilisables avec `configTool` sont répertoriés ci-après avec les noms actuels des produits.

Tableau 20. Noms de produits pour l'enregistrement et la désactivation dans configTool

| Nom du produit | Nom utilisé dans configTool |
|--|-----------------------------|
| Marketing Platform | Gestionnaire |
| Campaign | Campaign |
| Distributed Marketing | Collaborate |
| eMessage | emessage |
| Interact | interact |
| Contact Optimization | Optimize |
| Marketing Operations | Plan |
| CustomerInsight | Insight |
| Digital Analytics for On Premises | NetInsight |
| Opportunity Detect | Detect |
| Leads | Leads |
| IBM SPSS Modeler Advantage Enterprise Marketing Management Edition | SPSS |

Tableau 20. Noms de produits pour l'enregistrement et la désactivation dans *configTool* (suite)

| Nom du produit | Nom utilisé dans <i>configTool</i> |
|-------------------|------------------------------------|
| Digital Analytics | Coremetrics |

-u *nom_produit*

Annule l'enregistrement d'une application spécifiée par *nom_produit*. Il n'est pas nécessaire d'inclure un chemin à la catégorie du produit. Le nom du produit, obligatoire, suffit. Ce processus supprime toutes les propriétés et tous les paramètres de configuration du produit.

Options

-o

Lorsqu'elle est utilisée avec *-i* ou *-r*, cette option écrase une catégorie ou un enregistrement de produit (noeud) existant.

Utilisée avec *-d*, cette option vous permet de supprimer une catégorie (noeud) qui ne dispose pas du lien **Supprimer catégorie** dans la page Configuration.

Exemples

- Importez les paramètres de configuration à partir du fichier `Product_config.xml` situé dans le répertoire `conf` de l'installation de Marketing Platform.
`configTool -i -p "Affinium" -f Product_config.xml`
- Importez l'un des modèles de source de données Campaign fournis dans la partition Campaign par défaut, `partition1`. L'exemple suppose que vous avez placé le modèle de source de données Oracle, `OracleTemplate.xml`, dans le répertoire `tools/bin` de l'installation de Marketing Platform.
`configTool -i -p "Affinium|Campaign|partitions|partition1|dataSources" -f OracleTemplate.xml`
- Exportez tous les paramètres de configuration dans le fichier `myConfig.xml` situé dans le répertoire `D:\backups`.
`configTool -x -f D:\backups\myConfig.xml`
- Exportez une partition de Campaign existante (complète avec entrées de source de données), enregistrez-la dans un fichier `partitionTemplate.xml`, situé dans le répertoire par défaut `tools/bin` de l'installation de Marketing Platform.
`configTool -x -p "Affinium|Campaign|partitions|partition1" -f partitionTemplate.xml`
- Enregistrez manuellement une application nommée *nom_produit* à l'aide d'un fichier `app_config.xml` situé dans le répertoire par défaut `tools/bin` de l'installation de Marketing Platform, puis forcez l'écrasement d'un enregistrement existant de cette application.
`configTool -r product Name -f app_config.xml -o`
- Annulez l'enregistrement d'une application *nom_produit*.
`configTool -u nom_produit`

datafilteringScriptTool

L'utilitaire datafilteringScriptTool lit un fichier XML pour remplir les tables de filtrage des données dans la base de données des tables système Marketing Platform.

Selon la manière dont vous écrivez le code XML, vous pouvez utiliser cet utilitaire de deux manières.

- En utilisant un groupe d'éléments XML, vous pouvez générer automatiquement des filtres de base de données en fonction des combinaisons uniques des valeurs de zone (un filtre de données pour chaque combinaison unique).
- En utilisant un groupe d'éléments XML légèrement différent, vous pouvez définir chaque filtre de données que crée l'utilitaire.

Voir le document *IBM Marketing Platform - Guide d'administration* pour plus d'informations.

Quand utiliser datafilteringScriptTool ?

Vous devez utiliser datafilteringScriptTool lorsque vous créez des filtres de données.

Conditions préalables

Marketing Platform doit être déployé et actif.

Utilisation de datafilteringScriptTool avec SSL

Lorsque Marketing Platform est déployé en utilisant SSL unidirectionnel, vous devez modifier le script datafilteringScriptTool pour ajouter les options SSL d'établissement de liaison. Pour modifier le script, vous devez disposer des informations suivantes.

- Nom et chemin de fichier de clés certifiées
- Mot de passe de fichier de clés certifiées

Dans un éditeur de texte, ouvrez le script datafilteringScriptTool (.bat ou .sh) et recherchez les lignes semblables aux lignes suivantes (exemples pour Windows).

```
:call exec
```

```
"%JAVA_HOME%\bin\java" -DUNICA_PLATFORM_HOME="%UNICA_PLATFORM_HOME%"
```

```
com.unica.management.client.datafiltering.tool.DataFilteringScriptTool %*
```

Editez ces lignes pour qu'elles soient similaires à celles qui apparaissent en **gras**. Remplacez le chemin et le nom de fichier de clés certifiées `myTrustStore.jks` et `myPassword` par les vôtres.

```
:call exec
```

```
SET SSL_OPTIONS=-Djavax.net.ssl.keyStoreType="JKS"
```

```
-Djavax.net.ssl.trustStore="C:\security\myTrustStore.jks"
```

```
-Djavax.net.ssl.trustStorePassword=myPassword
```



```
"%JAVA_HOME%\bin\java" -DUNICA_PLATFORM_HOME="%UNICA_PLATFORM_HOME%"  
%SSL_OPTIONS%
```

```
com.unica.management.client.datafiltering.tool.DataFilteringScriptTool %*
```

Syntaxe

```
datafilteringScriptTool -r cheminfile
```

Commandes

-r *chemin_file*

Importer des spécifications de filtre de données depuis un fichier XML défini. Si le fichier ne se trouve pas dans le répertoire `tools/bin` de l'installation, fournissez un chemin et placez le paramètre *chemin_file* entre guillemets.

Exemple

- Utilisez le fichier `collaborateDataFilters.xml`, situé dans le répertoire `C:\unica\xml`, pour remplir les tables système des filtres de données.

```
datafilteringScriptTool -r "C:\unica\xml\collaborateDataFilters.xml"
```

encryptPasswords

L'utilitaire `encryptPasswords` permet de chiffrer et de stocker l'un ou l'autre des deux mots de passe utilisés en interne par Marketing Platform.

Les deux mots de passe que l'utilitaire peut chiffrer sont les suivants.

- Le mot de passe que Marketing Platform utilise pour accéder à ses tables système. L'utilitaire remplace un mot de passe chiffré (stocké dans le fichier `jdbc.properties` dans le répertoire `tools/bin` de l'installation Marketing Platform) par un nouveau.
- Le mot de passe de fichier de clés utilisé par Marketing Platform lorsqu'il est configuré pour utiliser SSL avec un certificat autre que le certificat par défaut fourni avec Marketing Platform ou le serveur d'application Web. Le certificat peut être autosigné ou provenir d'une autorité de certification.

Quand utiliser encryptPasswords

Utilisez `encryptPasswords` dans les cas suivants.

- Lorsque vous changez le mot de passe du compte utilisé pour accéder à la base de données des tables système Marketing Platform.
- Lorsque vous avez créé un certificat autosigné ou avez obtenu un certificat d'une autorité de certification.

Conditions préalables

- Avant d'exécuter `encryptPasswords` pour chiffrer et stocker un nouveau mot de passe de base de données, créez une copie de sauvegarde du fichier `jdbc.properties` situé dans le répertoire `tools/bin` de l'installation Marketing Platform.
- Avant d'exécuter `encryptPasswords` pour chiffrer et stocker le mot de passe de fichier de clés, vous devez avoir créé ou obtenu un certificat numérique et connaître le mot de passe de fichier de clés.

Syntaxe

```
encryptPasswords -d mot_de_passe_bdd
```

```
encryptPasswords -k mot_de_passe_fichier_de_clés
```

Commandes

-d *mot_de_passe_bdd*

Chiffre le mot de passe de la base de données.

-k *mot_de_passe_fichier_de_clés*

Chiffre le mot de passe de fichier de clés et le stocke dans le fichier `pfile`.

Exemples

- Lors de l'installation de Marketing Platform, `myLogin` a été défini comme données de connexion du compte de la base de données des tables système. Après l'installation, vous avez remplacé le mot de passe de ce compte par `newPassword`. Exécutez `encryptPasswords` pour chiffrer et stocker le mot de passe de la base de données.

```
encryptPasswords -d newPassword
```

- Vous configurez une application IBM Marketing Software pour utiliser SSL et vous avez créé ou obtenu un certificat numérique. Exécutez `encryptPasswords` comme suit pour chiffrer et stocker le mot de passe de fichier de clés.

```
encryptPasswords -k myPassword
```

partitionTool

Les partitions sont associées à des règles et des rôles Campaign. Ces règles et rôles et leurs associations de partition sont stockés dans les tables système Marketing Platform. L'utilitaire `partitionTool` alimente les tables système Marketing Platform avec des informations de règle et de rôle de base pour les partitions.

Quand utiliser partitionTool

Pour chaque partition que vous créez, vous devez utiliser `partitionTool` pour alimenter les tables système Marketing Platform avec des informations de règle et de rôle de base.

Voir le guide d'installation de votre version de Campaign pour les instructions détaillées relatives à la configuration de plusieurs partitions dans Campaign.

Caractères spéciaux et espaces

Les descriptions de partition ou les noms d'utilisateur, de groupe ou de partition qui contiennent des espaces doivent être placés entre guillemets doubles.

Syntaxe

```
partitionTool -c -s partitionSource -n nomNouvellePartition [-u nom_admin]  
[-d descriptionPartition] [-g nomGroupe]
```

Commandes

Les commandes suivantes sont disponibles dans l'utilitaire `partitionTool`.

-c

Réplique (clone) les règles et les rôles d'une partition existante définie en utilisant l'option `-s` et utilise le nom défini en utilisant l'option `-n`. Ces deux options sont nécessaires avec `c`. Cette commande exécute les opérations suivantes.

- Elle crée un utilisateur IBM Marketing Software avec le rôle Admin dans la règle Rôles administratifs et la stratégie globale dans Campaign. Le nom de partition que vous spécifiez est défini automatiquement comme mot de passe de l'utilisateur.
- Elle crée un groupe Marketing Platform et place le nouvel utilisateur Admin dans ce groupe.
- Elle crée un objet de partition.
- Elle réplique toutes les règles associées à la partition source et les associe à la nouvelle partition.
- Pour chaque règle répliquée, elle réplique tous les rôles associés à la règle.
- Pour chaque rôle répliqué, elle associe toutes les fonctions comme elles l'étaient dans le fichier source.
- Elle affecte le nouveau groupe Marketing Platform au dernier rôle Admin défini par le système créé pendant la réplication de rôle. Si vous clonez la partition par défaut, la partition 1, ce rôle est le rôle administratif par défaut (Admin).

Options

-d *description_partition*

Facultative. Utilisée avec `-c` uniquement. Spécifie une description qui apparaît dans la sortie de la commande `-list`. Doit contenir 256 caractères maximum. Placez la description entre guillemets doubles si elle contient des espaces.

-g *nom_groupe*

Facultative. Utilisée avec `-c` uniquement. Définit le nom du groupe Admin Marketing Platform que crée l'utilitaire. Le nom doit être unique au sein de cette instance de Marketing Platform.

Si vous ne définissez pas ce paramètre, le nom `partition_nameAdminGroup` est utilisé par défaut.

-n *nom_partition*

Facultative avec `-list` et requise avec `-c`. Doit contenir 32 caractères maximum.

Lorsqu'utilisée avec `-list`, spécifie la partition dont les informations sont listées.

Lorsqu'utilisée avec `-c`, spécifie le nom de la nouvelle partition et le nom de partition que vous définissez est utilisé comme mot de passe pour l'utilisateur Admin. Le nom de partition doit correspondre au nom attribué à la partition lorsque vous avez configuré (en utilisant le modèle de partition dans la page de configuration).

-s *partition_source*

Requise. Utilisée avec -c uniquement. Nom de la partition source à répliquer.

-u *nom_administrateur*

Facultative. Utilisée avec -c uniquement. Définit le nom de l'utilisateur Admin de la partition répliquée. Le nom doit être unique dans cette instance de Marketing Platform.

Si le paramètre n'est pas défini, le nom *nom_partitionAdminUser* est utilisé par défaut.

Le nom de partition est automatiquement défini comme mot de passe de l'utilisateur.

Exemples

- Créez une partition ayant les caractéristiques suivantes :
 - clonée à partir de la partition 1
 - a le nom *myPartition*
 - utilise le nom d'utilisateur(*myPartitionAdminUser*) et le mot de passe (*myPartition*) par défaut
 - utilise le nom de groupe par défaut (*myPartitionAdminGroup*)
 - a la description "*ClonedFromPartition1*"

```
partitionTool -c -s partition1 -n myPartition -d "ClonedFromPartition1"
```
- Créez une partition ayant les caractéristiques suivantes :
 - clonée à partir de la partition 1
 - a le nom *partition2*
 - spécifie le nom d'utilisateur *customerA* avec le mot de passe *partition2* affecté automatiquement
 - spécifie le nom de groupe *customerAGroup*
 - a la description "*PartitionForCustomerAGroup*"

```
partitionTool -c -s partition1 -n partition2 -u customerA -g customerAGroup -d "PartitionForCustomerAGroup"
```

populateDb

L'utilitaire *populateDb* insère les données (alimentation) par défaut dans les tables système Marketing Platform.

Le programme d'installation d'IBM Marketing Software peut remplir les tables système de Marketing Platform avec les données par défaut de Marketing Platform et de Campaign. Cependant, si vos règles d'entreprise ne permettent pas au programme d'installation de changer la base de données ou qu'il ne peut pas se connecter aux tables système Marketing Platform, vous devez insérer les données par défaut dans les tables système Marketing Platform en utilisant cet utilitaire.

Pour Campaign, ces données incluent les rôles et les droits de sécurité de la partition par défaut. Pour Marketing Platform, elles incluent les utilisateurs et les groupes par défaut, ainsi que les rôles de sécurité et les droits de la partition par défaut.

Syntaxe

```
populateDb -n nomProduit
```

Commandes

```
-n nomProduit
```

Insérez les données par défaut dans les tables système Marketing Platform. Les noms de produit valides sont Manager (pour Marketing Platform) et Campaign (pour Campaign).

Exemples

- Insérez manuellement les données par défaut Marketing Platform.

```
populateDb -n Manager
```
- Insérez manuellement les données par défaut Campaign.

```
populateDb -n Campaign
```

restoreAccess

L'utilitaire `restoreAccess` permet de rétablir l'accès à Marketing Platform si tous les utilisateurs qui possèdent des privilèges `PlatformAdminRole` ont été involontairement verrouillés ou si toute possibilité de connexion à Marketing Platform est perdue.

Quand utiliser `restoreAccess`

Vous pouvez être amené à exécuter `restoreAccess` dans les deux situations décrites dans cette section.

Utilisateurs `PlatformAdminRole` désactivés

Il est possible que tous les utilisateurs qui possèdent les privilèges `PlatformAdminRole` dans Marketing Platform soient désactivés dans le système. Voici un exemple qui montre comment le compte utilisateur `platform_admin` peut être désactivé. Supposons qu'un seul utilisateur dispose des privilèges `PlatformAdminRole` (utilisateur `platform_admin`). Supposons que la propriété Tentatives max. de connexion autorisées de la catégorie **Général** | **Paramètres de mot de passe** de la page Configuration est paramétrée sur 3. Supposons ensuite qu'un utilisateur qui tente de se connecter en tant que `platform_admin` entre un mot de passe incorrect trois fois de suite. En raison de ces échecs de connexion, le compte `platform_admin` est désactivé dans le système.

Dans ce cas, vous pouvez utiliser `restoreAccess` pour ajouter un utilisateur qui possède les privilèges `PlatformAdminRole` dans les tables système de Marketing Platform sans accéder à l'interface Web.

Lorsque vous exécutez `restoreAccess` de cette manière, l'utilitaire crée un utilisateur qui possède le nom de connexion et le mot de passe spécifiés, ainsi que les privilèges `PlatformAdminRole`.

Si un nom de connexion utilisateur existe dans Marketing Platform en tant qu'utilisateur interne, le mot de passe de cet utilisateur est changé.

Seul un utilisateur qui possède le nom de connexion PlatformAdmin et les privilèges PlatformAdminRole peut administrer tous les tableaux de bord. Par conséquent, si l'utilisateur platform_admin est désactivé et que vous créez un utilisateur avec restoreAccess, vous devez créer un utilisateur qui possède le nom de connexion platform_admin.

Configuration incorrecte de l'authentification NTLMv2

Si vous implémentez l'authentification NTLMv2 avec une configuration incorrecte et que vous ne pouvez plus vous connecter, utilisez restoreAccess pour pouvoir vous reconnecter.

Lorsque vous exécutez restoreAccess de cette manière, l'utilitaire remplace la valeur de la propriété Platform | Security | Méthode de connexion dans par Marketing Platform. Ce changement vous permet de vous connecter à l'aide de n'importe quel compte utilisateur qui existait avant le verrouillage. Vous avez également la possibilité de spécifier un nouveau nom de connexion et un nouveau mot de passe. Vous devez redémarrer le serveur d'application Web sur lequel Marketing Platform est déployé si vous exécutez l'utilitaire restoreAccess de cette manière.

Observations relatives aux mots de passe

Gardez à l'esprit les points suivants relatifs aux mots de passe lorsque vous utilisez restoreAccess.

- L'utilitaire restoreAccess ne prend pas en charge les mots de passe en blanc et n'impose pas de règles relatives aux mots de passe.
- Si vous spécifiez un nom d'utilisateur utilisé, l'utilitaire réinitialise le mot de passe de cet utilisateur.

Syntaxe

```
restoreAccess -u nom_connexion -p mot_de_passe
```

```
restoreAccess -r
```

Commandes

-r

Utilisée sans l'option *-u nom_connexion*, réinitialise la valeur de la propriété Platform | Sécurité | Méthode de connexion sur Marketing Platform. Requiert le redémarrage du serveur d'application Web pour être prise en compte.

Utilisée avec l'option *-u nom_connexion*, crée un utilisateur PlatformAdminRole.

Options

-u *loginName*

Crée un utilisateur qui possède les privilèges PlatformAdminRole et le nom de connexion spécifié. Doit s'utiliser avec l'option *-p*.

-p *mot_de_passe*

Spécifie le mot de passe de l'utilisateur en cours de création. Obligatoire avec l'option `-u`.

Exemples

- Créez un utilisateur qui possède les privilèges PlatformAdminRole. Son nom de connexion et son mot de passe sont respectivement tempUser et tempPassword.
`restoreAccess -u tempUser -p tempPassword`
- Remplacez la valeur de la méthode de connexion par IBM Marketing Platform, puis créez un utilisateur doté des privilèges PlatformAdminRole. Son nom de connexion et son mot de passe sont respectivement tempUser et tempPassword.
`restoreAccess -r -u tempUser -p tempPassword`

scheduler_console_client

Les tâches configurées dans IBM Marketing Software Scheduler peuvent être répertoriées et déclenchées par cet utilitaire, si elles sont configurées pour intercepter un déclencheur.

Que faire si SSL est activé

Lorsque l'application Web Marketing Platform est configurée pour utiliser SSL, la machine JVM utilisée par l'utilitaire `scheduler_console_client` doit utiliser le même certificat SSL que celui utilisé par le serveur d'application Web sur lequel Marketing Platform est déployé.

Pour importer le certificat SSL, procédez comme suit :

- Déterminez l'emplacement du JRE utilisé par l'utilitaire `scheduler_console_client`.
 - Si la variable `JAVA_HOME` est définie en tant que variable d'environnement système, le JRE vers lequel elle pointe est celui utilisé par l'utilitaire `scheduler_console_client`.
 - Si `JAVA_HOME` n'est pas définie en tant que variable d'environnement système, l'utilitaire `scheduler_console_client` utilise le JRE défini soit dans le script `setenv` situé dans le répertoire `tools/bin` de votre installation Marketing Platform, soit sur la ligne de commande.
- Importez le certificat SSL utilisé par le serveur d'application Web sur lequel Marketing Platform est déployé vers le JRE utilisé par `scheduler_console_client`.

Le JDK de Sun inclut un programme intitulé `keytool` qui permet d'importer le certificat. Pour plus d'informations sur l'utilisation de ce programme, consultez la documentation Java ou accédez à l'aide en ligne en saisissant `-help` lors de l'exécution du programme.

- Ouvrez le fichier `tools/bin/schedulerconsoleclient` dans un éditeur de texte et ajoutez les propriétés ci-après. Ces propriétés varient en fonction du serveur d'applications Web sur lequel Marketing Platform est déployé.
 - Pour WebSphere, ajoutez ces propriétés au fichier.
 - Djavax.net.ssl.keyStoreType=JKS
 - Djavax.net.ssl.keyStore="Chemin d'accès au fichier JKS du magasin de clés"
 - Djavax.net.ssl.keyStorePassword="Votre mot de passe de magasin de clés"
 - Djavax.net.ssl.trustStore="Chemin d'accès à votre fichier JKS du magasin de clés de confiance"

```
-Djavax.net.ssl.trustStorePassword="Votre mot de passe de magasin de clés de confiance"
-DisUseIBMSSLSocketFactory=false
- Pour WebLogic, ajoutez les propriétés suivantes au fichier :
-Djavax.net.ssl.keyStoreType="JKS"
-Djavax.net.ssl.trustStore="Chemin d'accès à votre fichier JKS du magasin de clés de confiance"
-Djavax.net.ssl.trustStorePassword="Votre mot de passe de magasin de clés de confiance"
```

Si les certificats ne correspondent pas, le fichier journal de Marketing Platform contient une erreur telle que la suivante :

```
Caused by: sun.security.provider.certpath.SunCertPathBuilderException:
unable to find valid certification path to requested target
```

Conditions préalables

Marketing Platform doit être installé, déployé et en cours d'exécution.

Syntaxe

```
scheduler_console_client -v -t nom_déclencheur nom_utilisateur
```

```
scheduler_console_client -s -t nom_utilisateur nom_déclencheur
```

Commandes

-v

Liste les travaux de planifications configurés pour écouter le déclencheur défini.

Doit être utilisé avec l'option -t.

-s

Permet d'envoyer le déclencheur spécifié.

Doit être utilisé avec l'option -t.

Options

-t *nom_déclencheur*

Nom du déclencheur défini dans le planificateur.

Exemple

- Répertorie les tâches configurées pour intercepter un déclencheur nommé trigger1.
scheduler_console_client -v -t trigger1 myLogin
- Exécute les tâches configurées pour intercepter un déclencheur nommé trigger1.
scheduler_console_client -s -t trigger1 myLogin

Script RCT (Response and Contact Tracker) d'eMessage

Utilisez ce script pour exécuter et vérifier le statut du script RCT (Response and Contact Tracker).

Ce script est situé dans le répertoire bin de votre installation eMessage. Le répertoire eMessage est un sous-répertoire du répertoire Campaign.

Dans les environnements UNIX ou Linux, exécutez le script sous la forme `rct.sh`.

Sous Windows, exécutez le script à partir de la ligne de commande sous la forme `rct.bat`.

Syntaxe

```
rct [ start | stop | check ]
```

Commandes

start

Démarre RCT.

stop

Arrête RCT.

Options

check

Vérifiez le statut de la connexion entre RCT et IBM Marketing Software Hosted Services.

Exemples

- Pour démarrer RCT sous Windows.
`rct.bat start`
- Pour arrêter RCT sous Windows.
`rct.bat stop`
- Dans un environnement Linux, pour déterminer si RCT est connecté à IBM Marketing Software Hosted Services, procédez comme suit :
`rct.sh check`

Selon l'état de votre système, la sortie de cette commande peut se présenter comme suit :

```
C:\<IMS_HOME>\Campaign\eMessage\bin>rct check
Testing config and connectivity for partition partition1
Succeeded | Partition: partition1 - Hosted Services Account ID:
asm_admin
```

Script MKService_rct

Le script MKService_rct ajoute ou supprime RCT (Response and Contact Tracker) en tant que service. L'ajout de RCT en tant que service redémarre RCT chaque fois que vous redémarrez l'ordinateur sur lequel vous avez installé RCT. La suppression de RCT en tant que service empêche RCT de redémarrer automatiquement.

Ce script est situé dans le répertoire bin de votre installation eMessage.

Dans des environnements UNIX ou Linux, exécutez MKService_rct.sh. avec un utilisateur qui dispose de droits root ou de droits permettant de créer des processus démons.

Sous Windows, exécutez le script à partir de la ligne de commande sous la forme MKService_rct.bat.

Syntaxe

```
MKService_rct -install
```

```
MKService_rct -remove
```

Commandes

-install

Ajoute RCT en tant que service

-remove

Supprime le service RCT

Exemples

- Pour ajouter RCT en tant que service Windows.
MKService_rct.bat -install
- Pour supprimer le service RCT sous UNIX ou Linux.
MKService_rct.sh -remove

Chapitre 11. Désinstallation de Campaign

Exécutez le programme de désinstallation de Campaign pour désinstaller Campaign. Lorsque vous exécutez le programme de désinstallation de Campaign, les fichiers créés lors du processus d'installation sont supprimés. Par exemple, les fichiers tels que les fichiers de configuration, les informations de registre de programme d'installation et les données utilisateur sont supprimés de l'ordinateur.

Pourquoi et quand exécuter cette tâche

Lorsque vous installez des produits IBM Marketing Software, un programme de désinstallation est inclus dans le répertoire `Uninstall_Produit`, où *Produit* est le nom de votre produit IBM. Sous Windows, une entrée est également ajoutée dans la liste **Ajouter ou supprimer des programmes** du panneau de configuration.

Si vous supprimez manuellement les fichiers de votre répertoire d'installation au lieu d'exécuter le programme de désinstallation, cela peut entraîner une installation incomplète si vous réinstallez ultérieurement un produit IBM au même emplacement. La désinstallation d'un produit ne retire pas sa base de données. Le programme de désinstallation ne retire que les fichiers créés par défaut pendant l'installation. Les fichiers créés ou générés après l'installation ne sont pas retirés.

Remarque : Sous UNIX, c'est le compte utilisateur qui a installé Campaign qui doit exécuter le programme de désinstallation.

Procédure

1. Si vous avez déployé l'application Web Campaign, annulez son déploiement à partir de WebSphere ou WebLogic.
2. Arrêtez le programme d'écoute de Campaign.
3. Arrêtez WebSphere ou WebLogic.
4. Arrêtez les processus liés à Campaign.
5. Si le répertoire `ddl` existe dans le répertoire d'installation du produit, exécutez les scripts fournis dans le répertoire `ddl` pour supprimer des tables de la base de données de la table système.
6. Effectuez l'une des étapes suivantes pour désinstaller Campaign :
 - Cliquez sur le programme de désinstallation Campaign qui se trouve dans le répertoire `Uninstall_Product`. Le programme de désinstallation est exécuté dans le même mode que celui utilisé pour installer Campaign.
 - Dans une fenêtre de ligne de commande, accédez au répertoire où se trouve le programme de désinstallation et exécutez la commande suivante pour désinstaller Campaign en mode console :

Uninstall_Produit -i console

- Dans une fenêtre de ligne de commande, accédez au répertoire contenant le programme de désinstallation et exécutez la commande suivante pour désinstaller Campaign en mode silencieux :

Uninstall_produit -i silent

Lorsque vous désinstallez Campaign en mode silencieux, le processus de désinstallation ne présente aucune boîte de dialogue pour l'interaction utilisateur.

Remarque : Si vous ne spécifiez pas d'option pour la désinstallation de Campaign, le programme de désinstallation de Campaign s'exécute dans le mode qui a été utilisé pour installer Campaign.

Chapitre 12. Regroupement des applications Web IBM Campaign

Vous pouvez configurer l'application Web (J2EE) IBM Campaign dans une grappe en exécutant des tâches supplémentaires au cours de l'installation d'IBM Campaign.

Important : Si vous intégrez IBM Campaign à eMessage, ne configurez pas un environnement d'application Web en grappe.

Vous pouvez configurer un environnement d'application Web en grappe Campaign si vous effectuez l'intégration à Interact.

Présentation

Les composants du serveur d'application Web Les composant du serveur d'applications Web Campaign prennent en charge l'équilibrage de charge lorsque l'application Web est déployée dans un environnement en cluster.

Dans Campaign, certains objets, tels les offres, sont placés en cache dans le serveur d'applications Web afin d'améliorer les temps de réponse dans l'interface utilisateur. Dans un environnement à charge équilibrée, les offres créées sur un seul serveur d'applications Web sont disponibles pour les utilisateurs dont les sessions se connectent à un autre serveur si vous avez configuré `campaign_ehcache.xml`.

Les objets placés en cache incluent des offres, des attributs et des modèles d'offre, des campagnes, des sessions, des dossiers, des attributs, des initiatives et des segments.

Il est possible d'utiliser une configuration en cluster afin de réduire les interruptions de disponibilité des applications, en cas d'une panne d'un serveur d'applications Web. Etant donné que les tables du système Campaign sont stockées dans une base de données externe, il n'est pas nécessaire de répliquer les données sur le serveur de secours. Si le serveur d'applications Web principal échoue, l'application Web Campaign doit être démarrée sur le serveur de secours. Lorsqu'elle est démarrée, l'application Web Campaign extrait toutes les données en cours de la base de données de tables système Campaign.

Principales étapes

Pour installer IBM Campaign dans un environnement de l'application Web en cluster, suivez les instructions des chapitres 2 à 8 et complétez-les avec les informations du présent chapitre.

Lorsque vous installez IBM Campaign dans un cluster, il existe de nombreuses façons de configurer l'installation. Les étapes suivantes décrivent le processus de base :

1. Exécutez les programmes d'installation sur un système, en général, le serveur d'administration ou son équivalent selon votre type de serveur d'application.
2. Créez et partagez un répertoire de fichiers pour stocker les fichiers de téléchargement de toutes les installations IBM Campaign.
3. Créez le fichier WAR ou EAR et déployez-le sur chaque serveur dans le cluster.

4. Configurez chaque système de façon à ce qu'il partage les tables système IBM Marketing Platform et les tables systèmes IBM Campaign.
5. Configurez les systèmes de façon qu'ils utilisent le répertoire de fichiers partagé.
6. Déterminez quel serveur du cluster va envoyer des notifications. Supprimez le processus de notification sur tous les autres serveurs.
7. Configurez `campaign_ehcache.xml` pour la mise en cache répartie des modèles et des dossiers d'offre, comme indiqué dans le *Guide d'installation d'IBM Campaign*. Pour définir la fréquence d'actualisation du cache, ajustez les paramètres de configuration de cache Campaign, tels que `offerTemplateDataTTLSeconds`. Toutefois, cette action peut affecter les performances car des valeurs inférieures provoquent des mises à jour plus fréquentes du cache. Les paramètres de configuration sont décrits dans le document *IBM Campaign - Guide d'administration*.

Remarque : Si vous rencontrez des problèmes après le déploiement d'IBM Campaign dans un cluster, copiez le fichier `commons-lang.jar` dans le répertoire `/data/webservers/IBM/WAS85ND/lib/ext`.

Instructions de mise en cluster dans WebSphere

Si vous installez IBM Campaign sur un cluster dans WebSphere, exécutez ces étapes complémentaires en plus de la procédure d'installation d'IBM Campaign sous WebSphere.

Préparation des sources des données

Outre les autres instructions fournies dans ce guide, effectuez les tâches suivantes pour vos sources de données :

- La base de données IBM Campaign doit se trouver sur un serveur accessible à tous les serveurs dans le cluster, mais n'a pas besoin de se trouver sur un serveur du cluster.
- Lorsque vous configurez le fournisseur JDBC, spécifiez le cluster comme portée.

Installation des produits

Lorsque vous exécutez le programme d'installation, veillez à installer Marketing Platform et IBM Campaign une seule fois sur le serveur désigné comme serveur d'administration du cluster. Le serveur d'administration est accessible à tous les serveurs dans le cluster IBM Campaign.

Il est inutile d'installer les logiciels sur chaque membre du cluster. Au lieu de cela, vous l'installez sur le serveur d'administration, créez le fichier EAR ou WAR, puis déployez le fichier EAR ou WAR sur chaque membre du cluster.

Remarque : Le serveur d'applications IBM WebSphere qui est fourni avec Campaign ne prend pas en charge la mise en cluster. Dans un environnement en cluster, utilisez IBM WebSphere Application Server Network Deployment.

Étapes préalables au déploiement

Avant de déployer IBM Campaign, effectuez les tâches suivantes:

- Partagez le répertoire de niveau supérieur dans lequel IBM Campaign est installé. Par exemple, si vous avez installé Campaign dans C:\CampaignCluster\IBM_IMS\Campaign, vous partagez la totalité du répertoire CampaignCluster.

Etapes du déploiement

En plus des instructions dans le Chapitre de déploiement (Chapitre 6, «Déploiement de l'application Web Campaign», à la page 59), effectuez les tâches suivantes :

1. Mappez les modules avec les serveurs. Lorsque vous définissez les options dans l'assistant de **Sélection des options d'installation** pour WebSphere, sélectionnez le cluster et le serveur Web lors du mappage des modules aux serveurs.
2. Instructions supplémentaires pour la propriété JVM générique : configurez la propriété JVM générique sur chaque serveur dans le cluster.
Le chemin que vous indiquez dans <CAMPAIGN_HOME> et d'autres propriétés doit pointer vers le répertoire d'installation partagé.

Définissez les paramètres supplémentaires suivants pour les clusters :

- Lorsqu'IBM Campaign est déployé en mode de cluster, activez la réplication du cache en définissant le paramètre suivant sur true pour chaque noeud du cluster.

-Dcampaign.ehcache.enable=true

- Définissez le paramètre suivant pour vous assurer que l'ETC eMessage n'est pas déclenché par tous les noeuds en cluster :

-Dcampaign.emsgetl.disabled=true

Concernant le noeud qui doit déclencher les données ETC eMessage pour tous les autres noeuds, définissez le paramètre sur **false**.

- Définissez le paramètre suivant pour vous assurer que l'ETC Interact n'est pas déclenché par tous les noeuds en cluster :

-Dcampaign.interactetl.disabled=true

Concernant le noeud qui doit déclencher les données ETC Interact pour tous les autres noeuds, définissez le paramètre sur false.

- Définissez le paramètre suivant sur l'emplacement où se trouve campaign_ehcache.xml :

-Dcampaign.ehcache.path=<CAMPAIGN_HOME>\conf

où <CAMPAIGN_HOME> est le chemin d'accès à l'emplacement d'installation d'IBM Campaign.

Etapes de post-déploiement

Si vous utilisez un plug-in pour l'équilibrage de charge, effectuez les étapes de configuration suivantes :

- Pour qu'IBM Campaign fonctionne efficacement dans un environnement en cluster, les utilisateurs doivent rester sur le même noeud pendant l'intégralité de leur session. Cette option de gestion de session et d'équilibrage de charge est appelée l'affinité de session. La documentation relative à votre serveur d'application fournit plus de détails sur la configuration de l'installation pour utiliser l'affinité de session.

Remarque : Lorsqu'un noeud tombe en panne sur un système qui met en oeuvre cette option, chaque session utilisateur sur ce noeud tombe également. L'équilibreur de charge ne doit pas basculer les utilisateurs vers un autre noeud

disponible, car l'authentification des utilisateurs ne s'applique qu'à un seul noeud dans IBM Campaign. Les utilisateurs sont invités à se reconnecter. Dans certains cas, une erreur inattendue et la perte des données correspondante peuvent se produire.

- Connectez-vous à IBM Campaign. Sélectionnez **Paramètres > Configuration**, et configurez les paramètres d'URL suivants de sorte que toutes les références au serveur IBM Campaign utilisent l'hôte et le port du proxy :

Campaign | navigation | serverURL

Instructions de mise en cluster de WebLogic

Si vous installez IBM Campaign sur un cluster dans WebLogic, exécutez ces étapes complémentaires en plus de la procédure d'installation d'IBM Campaign sur WebLogic.

Préparation de l'installation

Avant de commencer l'installation, vous devez créer un domaine WebLogic pour le cluster. Pour obtenir de l'aide sur cette étape, reportez-vous à la documentation WebLogic.

Préparation des sources des données

Outre les autres instructions fournies dans ce guide, effectuez les tâches suivantes pour vos sources de données :

- Configurez les serveurs d'applications Web pour utiliser le pilote JDBC approprié sur tous les serveurs du cluster.
- Créez la source de données pour les tables système IBM Campaign (UnicaPlatformDS) sur le serveur d'administration et les membres de cluster.
- Lorsque vous créez la source de données pour les tables système IBM Campaign (CampaignPartition1DS), déployez-la dans le cluster et non sur le serveur d'administration. Sélectionnez **Tous les serveurs du cluster**.

Installation des produits

Lorsque vous exécutez le programme d'installation, veillez à installer Marketing Platform et IBM Campaign une seule fois sur le serveur désigné comme serveur d'administration du cluster. Le serveur d'administration est accessible à tous les serveurs dans le cluster IBM Campaign.

Il est inutile d'installer les logiciels sur chaque membre du cluster. Au lieu de cela, vous l'installez sur le serveur d'administration, créez le fichier EAR ou WAR, puis déployez le fichier EAR ou WAR sur chaque membre du cluster.

Etapes préalables au déploiement

Avant de déployer IBM Campaign, effectuez les tâches suivantes:

- Partagez le répertoire de niveau supérieur dans lequel IBM Campaign est installé. Par exemple, si vous avez installé IBM Campaign dans C:\CampaignCluster\IBM_IMS\Campaign. Dans ce cas, vous devriez alors partager la totalité du répertoire CampaignCluster.

Etapas du déploiement

En plus des instructions dans le Chapitre de déploiement (Chapitre 6, «Déploiement de l'application Web Campaign», à la page 59), effectuez les tâches suivantes :

1. Définissez l'option d'accessibilité de source. Lorsque vous déployez le fichier EAR ou WAR sur le serveur d'administration, définissez l'option **Source accessibility** sur **/Use the defaults defined by the deployment's targets**.
2. Instructions supplémentaires pour la propriété JVM générique : configurez la propriété JVM générique sur chaque serveur dans le cluster.

Le chemin que vous indiquez dans <CAMPAIGN_HOME> et d'autres propriétés doit pointer vers le répertoire d'installation partagé.

Définissez les paramètres supplémentaires suivants pour les clusters :

- Lorsqu'IBM Campaign est déployé en mode de cluster, activez la réplication du cache en définissant le paramètre suivant sur true pour chaque noeud du cluster.

-Dcampaign.ehcache.enable=true

- Définissez le paramètre suivant pour vous assurer que l'ETC eMessage n'est pas déclenché par tous les noeuds en cluster :

-Dcampaign.emsgetl.disabled=true

Concernant le noeud qui doit déclencher les données ETC eMessage pour tous les autres noeuds, définissez le paramètre sur **false**.

- Définissez le paramètre suivant pour vous assurer que l'ETC Interact n'est pas déclenché par tous les noeuds en cluster :

-Dcampaign.interactetl.disabled=true

Concernant le noeud qui doit déclencher les données ETC Interact pour tous les autres noeuds, définissez le paramètre sur false.

- Définissez le paramètre suivant sur l'emplacement où se trouve `campaign_ehcache.xml` :

-Dcampaign.ehcache.path=<CAMPAIGN_HOME>\conf

où <CAMPAIGN_HOME> est le chemin d'accès à l'emplacement d'installation d'IBM Campaign.

Etapas de post-déploiement

Si vous utilisez un plug-in pour l'équilibrage de charge, effectuez les étapes de configuration suivantes :

- Pour qu'IBM Campaign fonctionne efficacement dans un environnement en cluster, les utilisateurs doivent rester sur le même noeud pendant l'intégralité de leur session. Cette option de gestion de session et d'équilibrage de charge est appelée affinité de session ou équilibrage de charge permanent. Pour plus d'informations sur la configuration de cette option dans votre installation, reportez-vous à la documentation du serveur d'applications.

Remarque : Lorsqu'un noeud tombe en panne sur un système qui met en œuvre cette option, chaque session utilisateur sur ce noeud tombe également.

L'équilibreur de charge ne doit pas basculer les utilisateurs vers un autre noeud disponible, car l'authentification des utilisateurs ne s'applique qu'à un seul noeud dans IBM Campaign. Les utilisateurs sont invités à se reconnecter et, dans certains cas, une erreur inattendue et la perte des données correspondante peuvent se produire.

- Connectez-vous à IBM Campaign. Sélectionnez **Paramètres > Configuration** et configurez les paramètres d'URL suivants de sorte que toutes les références au serveur IBM Campaign utilisent l'hôte et le port du proxy :

Campaign | navigation | serverURL

Configuration d'ehcache

ehcache est un cache réparti Java code source ouvert pour la mise en cache, Java EE et les conteneurs pondérés. Chaque noeud du cluster peut utiliser le même fichier `campaign_ehcache.xml`, ou vous pouvez définir un fichier `campaign_ehcache.xml` différent pour chaque noeud. Pour les installations dans un cluster, éditez le fichier `campaign_ehcache.xml` afin d'éviter de devoir redémarrer l'ordinateur si vous changez les modèles ou les dossiers d'offres.

Important :

- Si votre installation est mise à niveau à partir d'une version précédente, le fichier `campaign_ehcache.xml` est remplacé. Ajoutez et éditez les sections ci-après dans le fichier.
- **10.0.0.2** Si vous effectuez une mise à niveau vers le groupe de correctifs 10.0.0.2, vous devez également configurer la mise en cache pour les sessions utilisateur (`userSessionCache`).

Utilisez l'une des procédures suivantes pour configurer le fichier ehcache.

Configuration d'ehcache avec invocation RMI

Les systèmes IBM Campaign dont la topographie est la suivante utilisent généralement RMI :

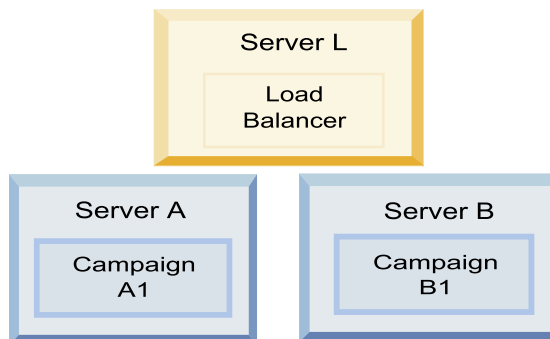

Accédez au répertoire `<IBM_IMS_HOME>\<CAMPAIGN_HOME>\conf` et ouvrez le fichier `campaign_ehcache.xml` dans un éditeur de texte. Ensuite, apportez les modifications suivantes :

- Annulez la mise en commentaire de la section suivante du fichier.
Vous devez personnaliser les paramètres de `machineA` et `machineB` en fonction de votre environnement. Fournissez une liste de tous les serveurs du cluster, avec comme séparateur le symbole de barre verticale, et utilisez des noms de système hôte qualifié complet.

```

<!--<cacheManagerPeerProviderFactory
class="net.sf.ehcache.distribution.RMICacheManagerPeerProviderFactory"
properties="peerDiscovery=manual, rmiUrls=//
<machineA>:40000/campaignApplicationCache|//
  
```

```

<machineB>:40000/campaignApplicationCache|//
<machineA>:40000/userSessionCache|//
<machineB>:40000/userSessionCache"/>
-->

```

- Annulez la mise en commentaire de la section suivante du fichier.

```

<!--
<cacheEventListenerFactory
class="net.sf.ehcache.distribution.RMICacheReplicatorFactory"
properties="replicateAsynchronously=true, replicatePuts=true,
replicateUpdates=true, replicateUpdatesViaCopy=true,
replicateRemovals=true"/>
<cacheEventListenerFactory
class="com.unicacorp.Campaign.cache.CampaignCacheEventListenerFactory" />
-->

```

- **10.0.0.2** Supprimez la mise en commentaire de la section ci-après du fichier.

```

<!--
<cacheEventListenerFactory
class="net.sf.ehcache.distribution.RMICacheReplicatorFactory"
properties="replicateAsynchronously=true, replicatePuts=true,
replicateUpdates=true, replicateUpdatesViaCopy=true,
replicateRemovals=true"/>
-->

```

Configuration d'ehcache avec multidiffusion

Les systèmes IBM Campaign dont la topographie est la suivante utilisent généralement la multidiffusion :

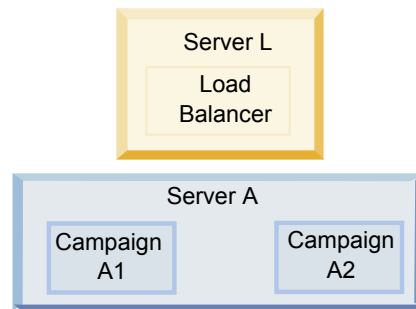

Accédez au répertoire `<IBM_IMS_HOME>\<CAMPAIGN_HOME>\conf` et ouvrez le fichier `campaign_ehcache.xml` dans un éditeur de texte. Ensuite, apportez les modifications suivantes :

- Annulez la mise en commentaire de la section suivante du fichier.
Vous devez personnaliser les paramètres de `multicastGroupAddress` et de `multicastGroupPort` en fonction de votre environnement.

```

<!--<cacheManagerPeerProviderFactory
class="net.sf.ehcache.distribution.RMICacheManagerPeerProviderFactory"
properties="peerDiscovery=automatic, multicastGroupAddress=230.0.0.1,
multicastGroupPort=4446, timeToLive=32"/>

<cacheManagerPeerListenerFactory
class="net.sf.ehcache.distribution.RMICacheManagerPeerListenerFactory"/>
-->

```

- Annulez la mise en commentaire de la section suivante du fichier.

```
<!--  
<cacheEventListenerFactory  
class="net.sf.ehcache.distribution.RMICacheReplicatorFactory"  
properties="replicateAsynchronously=true, replicatePuts=true,  
replicateUpdates=true, replicateUpdatesViaCopy=true,  
replicateRemovals=true"/>  
<cacheEventListenerFactory  
class="com.unicacorp.Campaign.cache.CampaignCacheEventListenerFactory" />  
-->
```

Chapitre 13. Installation d'un environnement de programme d'écoute en cluster

Procédez comme suit pour installer une configuration de programme d'écoute en cluster. Un cluster de programme d'écoute est un ensemble de deux programmes d'écoute ou plus qui fonctionne comme un élément unique pour assurer l'équilibrage de charge et la haute disponibilité. Les clusters de programme d'écoute IBM Campaign sont de type actifs-actifs, ce qui signifie que chaque noeud sert les demandes en appliquant un système d'équilibrage de charge. Chaque programme d'écoute Campaign fournit une interface entre les clients frontaux (tels que l'application Web Campaign) les processus serveur analytiques d'arrière-plan.

Procédure

1. Vérifiez que vous respectez les conditions requises listées séparément dans la rubrique «Configurations de mise en cluster du programme d'écoute», à la page 123. Par exemple, il est important qu'un emplacement du fichier partagé soit déjà configuré et que vous ayez préparé des machines distinctes pour chaque noeud dans le cluster.
2. Suivez les instructions ci-dessous pour installer une configuration de programme d'écoute en cluster.

| Étape | Description |
|---|--|
| A. Démarrez le programme d'installation. | Accédez au dossier dans lequel vous avez sauvegardé le programme d'installation d'IBM Marketing Software et exécutez-le. Il appelle tous les programmes d'installation de produit se trouvant dans cet emplacement (Marketing Platform, Campaign). |
| B. Installez Marketing Platform si nécessaire. | Si ce n'est déjà fait, complétez les écrans d'installation de Platform, puis cliquez sur Terminé dans la fenêtre Installation terminée. Pour plus d'informations, voir Chapitre 4, «Installation de Campaign», à la page 39. |

| Étape | Description |
|---|---|
| <p>C. Installez IBM Campaign dans une configuration de programme d'écoute en cluster, en incluant en option le premier programme d'écoute.</p> | <p>Le programme d'installation d'IBM Campaign démarre. Dans ce programme d'installation, vous devez configurer IBM Campaign pour une configuration en cluster et (facultatif) vous installez aussi le premier programme d'écoute dans le cluster. Un programme d'écoute dans le cluster peut être installé sur le serveur d'applications Web Campaign ; toutefois, chaque programme d'écoute ultérieur doit être installé sur son propre serveur autonome. Pour installer Campaign dans une configuration de programme d'écoute en cluster, complétez les écrans suivants :</p> <ul style="list-style-type: none"> • Introduction • Contrat de licence logiciel • Répertoire d'installation • Composants Campaign : sélectionnez les options voulues et veillez à sélectionner Campaign Server, qui est l'option permettant d'installer le programme d'écoute. • Programme d'écoute unique ou programmes d'écoute multiples : sélectionnez Configuration de programme d'écoute en cluster détectée (au moins deux noeuds) • Complétez les écrans suivants pour installer le premier programme d'écoute : <ul style="list-style-type: none"> – Emplacement de fichier réseau partagé. La configuration du programme d'écoute en cluster nécessite que certains fichiers et de dossiers soient partagés et accessibles à tous les programmes d'écoute dans un cluster. Utilisez cet écran pour indiquer le chemin d'accès à l'emplacement du fichier partagé. Utilisez un chemin de serveur Microsoft Windows mappé (comme Z:\Campaign_Shared) ou un chemin UNIX monté (comme /mnt/Campaign_Shared). Cet emplacement est appelé campaignSharedHome. – Propriétés du noeud du programme d'écoute. Pour chaque noeud de programme d'écoute que vous installez dans un cluster, vous devez définir des propriétés, par exemple un nom unique pour le noeud, l'hôte et le port réseau du noeud, et ainsi de suite. – Priorité du programme d'écoute maître. La priorité détermine quel noeud dans le cluster du programme d'écoute est le programme d'écoute maître et quel noeud doit être utilisé en cas de basculement. – Pondération de l'équilibrage de charge. La pondération détermine le trafic du programme d'écoute que le noeud peut prendre en charge pour partager le traitement avec les autres noeuds. Spécifiez une valeur autre que zéro, car une valeur de zéro empêche le noeud de gérer les connexions des programmes d'écoute. <p>A partir de ce stade du processus d'installation, les écrans restants sont pratiquement les mêmes que pour une installation à un seul noeud. Lorsque vous avez complété l'écran Récapitulatif avant installation, cliquez sur Installer pour terminer l'installation de Campaign et du premier noeud du programme d'écoute dans le cluster.</p> <p>Le programme d'installation Campaign s'exécute avec les options indiquées.</p> |

| Étape | Description |
|--|---|
| <p>D. Déployez le fichier EAR et créez son package.</p> | <p>Pour le premier noeud du programme d'installation dans le cluster, que vous pouvez installer sur le serveur d'application Web Campaign, le programme d'installation affiche des écrans qui déploient le fichier EAR et créent son package, tout comme pour une installation à un seul noeud.</p> <p>Continuez le processus de déploiement et d'exécution dans votre serveur d'applications Web Campaign et exécutez le programme d'écoute sur le serveur Campaign, comme décrit dans Chapitre 5, «Configuration de Campaign avant le déploiement», à la page 51.</p> |

| Étape | Description |
|---|--|
| <p>E. Installez le second noeud dans le cluster. Important : Chaque noeud du programme d'écoute doit être installé sur une machine distincte.</p> | <p>Si ce n'est pas déjà fait, copiez le programme d'installation principal d'IBM Marketing Software et les fichiers du programme d'installation de Campaign vers le serveur où doit s'exécuter le noeud du programme d'installation de Campaign et lancez le programme d'installation principal. Complétez les écrans décrits ici :</p> <ul style="list-style-type: none"> • Dans le programme d'installation principal, fournissez les informations nécessaires pour se connecter à la base de données Marketing Platform, exactement la même façon que pour le premier programme d'écoute que vous avez installé. Chaque programme d'écoute dans le même cluster doit utiliser la même configuration du programme d'installation principal. <p>Lorsque le programme d'installation Campaign s'affiche, complétez les écrans décrits ici :</p> <ul style="list-style-type: none"> • Introduction • Contrat de licence logiciel • Répertoire d'installation • Composants de Campaign : sélectionnez uniquement Campaign Server, car vous installez seulement le programme d'écoute sur ce système. • Programme d'écoute unique ou programmes d'écoute multiples : sélectionnez Configuration de programme d'écoute en cluster détectée (au moins deux noeuds) • Complétez les écrans suivants pour installer le deuxième premier programme d'écoute : <ul style="list-style-type: none"> – Emplacement de fichier réseau partagé. La configuration du programme d'écoute en cluster nécessite que certains fichiers et de dossiers soient partagés et accessibles à tous les programmes d'écoute dans un cluster. Utilisez cet écran pour indiquer le chemin d'accès à l'emplacement du fichier partagé. Utilisez un chemin de serveur Microsoft Windows mappé (comme Z:\Campaign_Shared) ou un chemin UNIX monté (comme /mnt/Campaign_Shared). Cet emplacement est appelé campaignSharedHome. Remarque : La valeur que vous entrez ici doit être la même pour chaque programme d'écoute dans le cluster. – Propriétés du noeud du programme d'écoute. Pour chaque noeud que vous installez dans un cluster, vous devez définir des propriétés, par exemple un nom unique pour le noeud, l'hôte et le port réseau du noeud, et ainsi de suite. – Priorité du programme d'écoute maître. La priorité détermine quel noeud dans le cluster du programme d'écoute est le programme d'écoute maître et quel noeud doit être utilisé en cas de basculement. – Pondération de l'équilibrage de charge. La pondération détermine le trafic du programme d'écoute que le noeud peut prendre en charge pour partager le traitement avec les autres noeuds. Spécifiez une valeur autre que zéro, car une valeur de zéro empêche le noeud de gérer les connexions des programmes d'écoute. <p>A partir de ce stade du processus d'installation, les écrans restants sont pratiquement les mêmes que pour une installation à un seul noeud. Lorsque vous avez complété l'écran Récapitulatif avant installation, cliquez sur Installer pour terminer l'installation de Campaign et du premier noeud du programme d'écoute dans le cluster.</p> <p>Le programme d'installation Campaign s'exécute avec les</p> |

| Étape | Description |
|--|---|
| F. Redémarrez le serveur Web d'applications et les programmes d'écoute. | Lorsque l'installation est terminée, redémarrez le serveur d'applications Web et puis démarrez tous les programmes d'écoutes qui sont installés. |
| G. Installez chaque noeud suivant dans le cluster. | Répétez les étapes d'installation que vous avez effectuées pour le second noeud du programme d'écoute, pour chaque noeud supplémentaire que vous souhaitez installer. N'oubliez pas que chaque noeud doit être installé sur un système séparé des autres noeuds. Redémarrez le serveur d'applications Web et le programme d'écoute sur chaque noeud lorsque vous avez terminé l'installation de ce dernier. |
| H. (Facultatif) Ajustez les paramètres de configuration. | Connectez-vous à Campaign pour afficher ou modifier des paramètres de configuration. Pour plus d'informations, voir le document <i>IBM Campaign - Guide d'administration</i> . |

Résultats

Vous avez maintenant installé les programmes d'écoute Campaign en cluster.

Configurations de mise en cluster du programme d'écoute

Cette rubrique concerne une configuration de programmes d'écoute en grappe.

Prérequis et conditions des configurations en grappe des programmes d'écoute IBM Campaign :

- Il ne peut exister qu'un seul programme d'écoute par machine hôte physique.
- Toutes les machines de back end des programmes d'écoute en grappe doivent exécuter le même type de système d'exploitation.
- Toutes les machines de back end des programmes d'écoute en grappe doivent utiliser la même version d'IBM Campaign.
- L'emplacement de réseau partagé (campaignSharedHome) doit exister et être accessible depuis chaque machine hôte physique sur laquelle vous envisagez d'installer un noeud de programme d'écoute. Vous devez configurer cela avant d'installer les noeuds de programme d'écoute.

Diagramme de mise en cluster du programme d'écoute

Ce diagramme montre une configuration de cluster de programmes d'écoute à trois noeuds.

Remarque : Le résumé suivant présente de manière générale les composants. Des informations détaillées sont fournies dans des rubriques distinctes.

Un cluster est constitué de plusieurs noeuds de programme d'écoute. Chaque noeud (unica_aclsnr) est une machine physique distincte, et dispose d'une connexion native ODBC à la base de données système Campaign. Comme dans le cas d'une configuration à un seul noeud, chaque processus unica_aclsnr génère des processus de back end supplémentaires pour les connexions et les diagrammes.

Chaque noeud dispose également d'une connexion à une base de données utilisateur de back end (non indiquée dans le diagramme).

Dans une configuration en grappe, un noeud fait office de programme d'écoute principal. Le programme d'écoute principal est chargé d'équilibrer la charge en répartissant les demandes entrantes entre les noeuds. L'application Web Campaign envoie les demandes client sur TCP/IP, et le composant d'équilibrage de charge communique avec les noeuds en grappe sur TCP/IP. Tous les noeuds utilisent un même système de fichiers réseau pour pouvoir accéder aux fichiers partagés. En outre, chaque noeud dispose de son propre dossier temporaire local et son propre jeu de fichiers qui ne sont pas partagés.

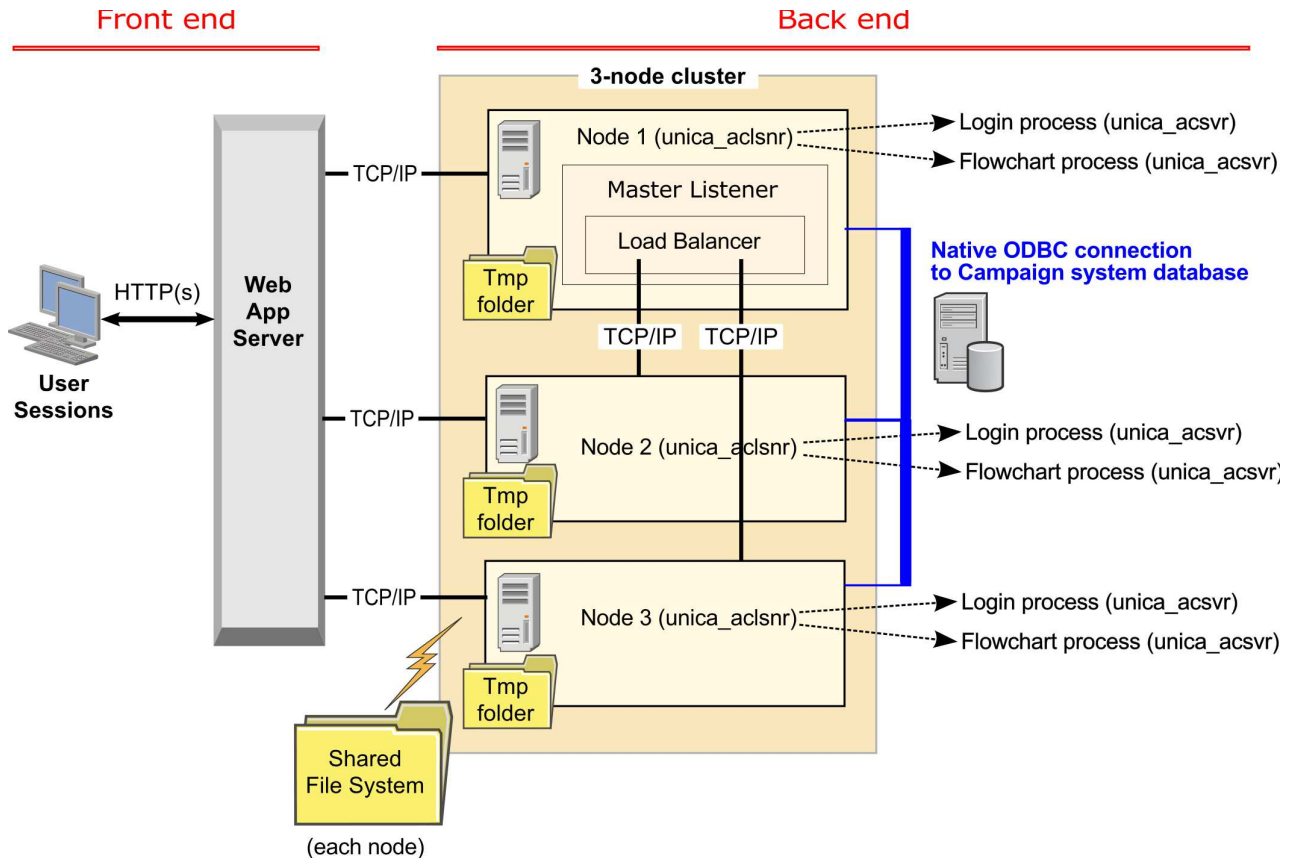

Emplacement réseau partagé pour les programmes d'écoute en grappe : campaignSharedHome

Une configuration de programmes d'écoute en grappe pour IBM Campaign nécessite de partager certains fichiers et dossiers et de les rendre accessibles à tous les programmes d'écoute dans un cluster. Par conséquent, vous devez disposer d'un système de fichiers partagé.

Conditions

- La zone commune peut être une machine ou un emplacement accessible depuis toutes les autres machines dans le cluster de programmes d'écoute.
- Chaque programme d'écoute dans un cluster doit avoir un accès total aux fichiers et aux dossiers partagés.
- La meilleure pratique consiste à placer tous les programmes d'écoute dans le même réseau, et le répertoire local partagé dans ce réseau pour éviter de générer des problèmes de latence.

- Pour éviter de générer des points de défaillance uniques, le système de fichiers partagé doit utiliser RAID en miroir ou une méthode équivalente de redondance.
- Si vous installez une configuration à un seul programme d'écoute, l'utilisation d'un système de fichiers partagé est la meilleure solution si vous décidez d'implémenter des clusters de programmes d'écoute plus tard.

Fichiers et dossiers partagés

Dans une configuration en grappe, tous les programmes d'écoute partagent la structure de dossier indiquée ci-dessous. L'emplacement partagé (*<campaignSharedHome>*) est défini lors de l'installation et définissable dans **Campaign** | **campaignClustering** | **campaignSharedHome**. La partition partagée contient tous les journaux, campagnes, modèles et d'autres fichiers.

```

campaignSharedHome
|--->/conf
|-----> activeSessions.udb
|-----> deadSessions.udb
|-----> etc.
|--->/logs
|-----> masterlistener.log
|-----> etc.
|--->/partitions
|-----> partition[n]
|-----> {similaire à la structure de dossier de partition <Campaign_home>}

```

Fichiers et dossiers non partagés

Chaque programme d'écoute IBM Campaign dispose de son propre groupe de dossiers et de fichiers non partagés sous *<Campaign_home>*. *Campaign_home* est une variable d'environnement qui représente le répertoire d'installation d'IBM Campaign. Cette variable est définie dans *cmpServer.bat* (Windows) ou *rc.unica_ac.sh* (UNIX). Les partitions sont spécifiques au programme d'écoute local. Chaque dossier de partition local contient un dossier *tmp* pour les fichiers temporaires pendant les exécutions diagramme, et un dossier *conf* pour le fichier de cache du gestionnaire de table.

```

Campaign_home
|--->/conf
|-----> config.xml
|-----> unica_aclsnr.pid
|-----> unica_aclsnr.udb
|-----> etc.
|--->/logs
|-----> unica_aclsnr.log
|-----> etc.
|--->/partitions
|-----> partition[n]
|-----> /tmp
|-----> /conf
|-----> {autres fichiers spécifiques à la partition}

```

Avant de contacter le support technique d'IBM

Si vous rencontrez un problème que vous ne parvenez pas à résoudre en consultant la documentation, le correspondant désigné pour le support technique de votre entreprise peut contacter le support technique d'IBM. Suivez les instructions de cette section pour garantir une résolution efficace et rapide du problème.

Si vous ne faites pas partie des personnes autorisées dans votre société à appeler le support technique, contactez votre administrateur IBM qui vous donnera toutes les informations nécessaires.

Remarque : Le support technique n'écrit et ne lit aucun script d'API. Pour obtenir de l'aide concernant l'implémentation de vos offres API, contactez les services professionnels IBM.

Informations à collecter

Avant de contacter le support technique d'IBM, collectez les informations suivantes :

- Une brève description de la nature du problème.
- Les messages d'erreur détaillés s'affichant lorsque le problème se produit.
- La liste des étapes complètes permettant de reproduire l'erreur.
- Les fichiers journaux, fichiers de session, fichiers de configuration et fichiers de données associés.
- Les informations sur votre environnement système et produit , que vous pouvez obtenir comme indiqué dans la section "Informations système".

Informations système

Lorsque vous appelez le support technique d'IBM, vous pouvez être invité à fournir des informations sur votre environnement.

Si le problème rencontré ne vous empêche pas de vous connecter, vous trouverez la plupart de ces informations sur la page **A propos de**, qui fournit des informations sur les applications IBM installées.

Pour accéder à la page **A propos de**, sélectionnez **Aide > A propos de**. Si la page **A propos de** n'est pas accessible, recherchez un fichier `version.txt` dans le répertoire d'installation de votre application.

Informations de contact du support technique d'IBM

Pour savoir comment contacter le support technique d'IBM, consultez le site Web du support technique d'IBM à l'adresse http://www.ibm.com/support/entry/portal/open_service_request.

Remarque : Pour saisir une demande de support, connectez-vous à l'aide d'un compte IBM. Ce compte doit être lié à votre numéro de client IBM. Pour en savoir plus sur l'association de votre compte à votre numéro de client IBM, voir **Ressources de support > ESS (Entitled Software Support)** sur le portail de support.

Remarques

Le présent document peut contenir des informations ou des références concernant certains produits, logiciels ou services IBM non annoncés dans ce pays. Pour plus de détails, référez-vous aux documents d'annonce disponibles dans votre pays, ou adressez-vous à votre partenaire commercial IBM. Toute référence à un produit, logiciel ou service IBM n'implique pas que seul ce produit, logiciel ou service puisse être utilisé. Tout autre élément fonctionnellement équivalent peut être utilisé, s'il n'enfreint aucun droit d'IBM. Il est de la responsabilité de l'utilisateur d'évaluer et de vérifier lui-même les installations et applications réalisées avec des produits, logiciels ou services non expressément référencés par IBM.

IBM peut détenir des brevets ou des demandes de brevet couvrant les produits mentionnés dans le présent document. La remise de ce document ne vous donne aucun droit de licence sur ces brevets. Si vous désirez recevoir des informations concernant l'acquisition de licences, veuillez en faire la demande par écrit à l'adresse suivante :

IBM Director of Licensing
IBM Corporation
North Castle Drive
Armonk, NY 10504-1785
U.S.A.

Pour le Canada, veuillez adresser votre courrier à :

IBM Director of Commercial Relations
IBM Canada Ltd
3600 Steeles Avenue East
Markham, Ontario
L3R 9Z7 Canada

Les informations sur les licences concernant les produits utilisant un jeu de caractères double octet peuvent être obtenues par écrit à l'adresse suivante :

Intellectual Property Licensing
Legal and Intellectual Property Law
IBM Japan, Ltd.
19-21, Nihonbashi-Hakozakicho, Chuo-ku
Tokyo 103-8510, Japan

Le paragraphe suivant ne s'applique ni au Royaume-Uni, ni dans aucun pays dans lequel il serait contraire aux lois locales. LE PRESENT DOCUMENT EST LIVRE EN L'ETAT SANS AUCUNE GARANTIE EXPLICITE OU IMPLICITE. IBM DECLINE NOTAMMENT TOUTE RESPONSABILITE RELATIVE A CES INFORMATIONS EN CAS DE CONTREFACON AINSI QU'EN CAS DE DEFAUT D'APTITUDE A L'EXECUTION D'UN TRAVAIL DONNE. Certaines juridictions n'autorisent pas l'exclusion des garanties implicites, auquel cas l'exclusion ci-dessus ne vous sera pas applicable.

Le présent document peut contenir des inexactitudes ou des coquilles. Ce document est mis à jour périodiquement. Chaque nouvelle édition inclut les mises à jour. IBM peut, à tout moment et sans préavis, modifier les produits et logiciels décrits dans ce document.

Les références à des sites Web non IBM sont fournies à titre d'information uniquement et n'impliquent en aucun cas une adhésion aux données qu'ils contiennent. Les éléments figurant sur ces sites Web ne font pas partie des éléments du présent produit IBM et l'utilisation de ces sites relève de votre seule responsabilité.

IBM pourra utiliser ou diffuser, de toute manière qu'elle jugera appropriée et sans aucune obligation de sa part, tout ou partie des informations qui lui seront fournies.

Les licenciés souhaitant obtenir des informations permettant : (i) l'échange des données entre des logiciels créés de façon indépendante et d'autres logiciels (dont celui-ci), et (ii) l'utilisation mutuelle des données ainsi échangées, doivent adresser leur demande à :

IBM Corporation
B1WA LKG1
550 King Street
Littleton, MA 01460-1250
U.S.A.

Pour le Canada, veuillez adresser votre courrier à :

IBM Director of Commercial Relations
IBM Canada Ltd
3600 Steeles Avenue East
Markham, Ontario
L3R 9Z7 Canada

Ces informations peuvent être soumises à des conditions particulières, prévoyant notamment le paiement d'une redevance.

Le programme sous licence décrit dans le présent document ainsi que l'ensemble du contenu sous licence disponible pour ledit programme sont fournis par IBM selon les termes du Contrat Client IBM (IBM Customer Agreement), des Conditions Internationales d'Utilisation de Logiciels IBM (IBM International Program License Agreement) ou de tout autre accord liant les deux parties.

Les données de performance indiquées dans ce document ont été déterminées dans un environnement contrôlé. Par conséquent, les résultats peuvent varier de manière significative selon l'environnement d'exploitation utilisé. Certaines mesures évaluées sur des systèmes en cours de développement ne sont pas garanties sur tous les systèmes disponibles. En outre, elles peuvent résulter d'extrapolations. Les résultats peuvent donc varier. Il incombe aux utilisateurs de ce document de vérifier si ces données sont applicables à leur environnement d'exploitation.

Les informations concernant des produits non IBM ont été obtenues auprès des fournisseurs de ces produits, par l'intermédiaire d'annonces publiques ou via d'autres sources disponibles. IBM n'a pas testé ces produits et ne peut confirmer l'exactitude de leurs performances ni leur compatibilité. Elle ne peut recevoir aucune réclamation concernant des produits non IBM. Toute question concernant les performances de produits non IBM doit être adressée aux fournisseurs de ces produits.

Toute instruction relative aux intentions d'IBM pour ses opérations à venir est susceptible d'être modifiée ou annulée sans préavis, et doit être considérée uniquement comme un objectif.

Tous les tarifs indiqués sont les prix de vente actuels suggérés par IBM et sont susceptibles d'être modifiés sans préavis. Les tarifs appliqués peuvent varier selon les revendeurs.

Le présent document peut contenir des exemples de données et de rapports utilisés couramment dans l'environnement professionnel. Ces exemples mentionnent des noms fictifs de personnes, de sociétés, de marques ou de produits à des fins illustratives ou explicatives uniquement. Toute ressemblance avec des noms de personnes, de sociétés ou des données réelles serait purement fortuite.

LICENCE DE COPYRIGHT :

Le présent document contient des exemples de programmes d'application en langue source destinés à illustrer les techniques de programmation sous différentes plateformes d'exploitation. Vous avez le droit de copier, de modifier et de distribuer ces exemples de programmes sous quelque forme que ce soit et sans paiement d'aucune redevance à IBM, à des fins de développement, d'utilisation, de vente ou de distribution de programmes d'application conformes aux interfaces de programmation des plateformes pour lesquels ils ont été écrits ou aux interfaces de programmation IBM. Ces exemples de programmes n'ont pas été rigoureusement testés dans toutes les conditions. Par conséquent, IBM ne peut garantir expressément ou implicitement la fiabilité, la maintenabilité ou le fonctionnement de ces programmes. Les programmes exemples sont fournis "EN L'ÉTAT" sans garantie d'aucune sorte. IBM décline toute responsabilité relative aux dommages éventuels résultant de l'utilisation de ces exemples de programme.

Si vous visualisez ces informations en ligne, il se peut que les photographies et illustrations en couleur n'apparaissent pas à l'écran.

Marques

IBM, le logo IBM et ibm.com sont des marques d'International Business Machines Corp., aux Etats-Unis et/ou dans certains autres pays. Les autres noms de produit et de service peuvent être des marques d'IBM ou d'autres sociétés. La liste actualisée des marques d'IBM est consultable sur le Web dans la rubrique "Copyright and trademark information" à l'adresse www.ibm.com/legal/copytrade.shtml.

Règles de confidentialité et conditions d'utilisation

Les logiciels IBM, y compris les Logiciels sous forme de services, ("Offres logiciels") peuvent utiliser des cookies ou d'autres technologies pour collecter des informations sur l'utilisation des produits, améliorer l'acquis utilisateur, personnaliser les interactions avec celui-ci, ou dans d'autres buts. Un cookie est un fragment de données qu'un site Web peut envoyer à votre navigateur et qui peut être stocké sur votre ordinateur sous forme de balise identifiant la machine. Bien souvent, aucune information personnelle identifiable n'est collectée par les Offres Logiciels. Si vous utilisez une Offre logicielle qui vous permet de collecter des informations personnelles via des cookies et des technologies similaires, tenez compte des spécificités suivantes.

En fonction de la configuration déployée, cette Offre logicielle peut utiliser des cookies de session et des cookies permanents qui collectent le nom de chaque utilisateur, ainsi que d'autres informations personnelles à des fins de gestion des sessions, de convivialité améliorée pour l'utilisateur ou d'autres objectifs de suivi

de l'utilisation ou fonctionnels. Ces cookies peuvent être désactivés, mais le fait de les désactiver supprime également les fonctionnalités activées avec ceux-ci.

Dans de nombreux pays, la collecte des informations personnelles par le biais des cookies et toute autre technologie similaire est réglementée. Si les configurations déployées de cette Offre Logiciels vous permettent, en tant que client, de collecter des informations permettant d'identifier les utilisateurs par l'intermédiaire de cookies ou par d'autres techniques, vous devez solliciter un avis juridique sur la réglementation applicable à ce type de collecte, notamment en termes d'information et de consentement.

IBM demande à ses clients (1) de fournir un lien clair et visible vers les conditions d'utilisation et la politique de confidentialité, incluant un lien vers la collecte de données et les pratiques d'utilisation d'IBM et du Client, (2) de signaler que les cookies et les pixels espions (clear gifs/web beacons) sont copiés sur l'ordinateur du visiteur par IBM au nom du Client, et de fournir une explication sur l'objectif et l'utilisation de ces technologies, et (3) selon les conditions requises par la loi, d'obtenir le consentement des visiteurs du site Web avant de placer les cookies et les images de pistage déposés par le Client ou par IBM au nom du Client sur leurs machines.

Pour plus d'informations sur l'utilisation des diverses technologies, notamment des cookies, reportez-vous à la section intitulée "Cookies, pixels espions et autres technologies" de la Déclaration IBM de confidentialité sur Internet (<http://www.ibm.com/privacy/details/fr/fr>).



Imprimé en France